

無著菩薩造論
玄奘大師譯
韓濟淨科

攝大乘論科句

攝大乘論科句 目次

攝大乘論科表	-----	3
攝大乘論科句	-----	4 7

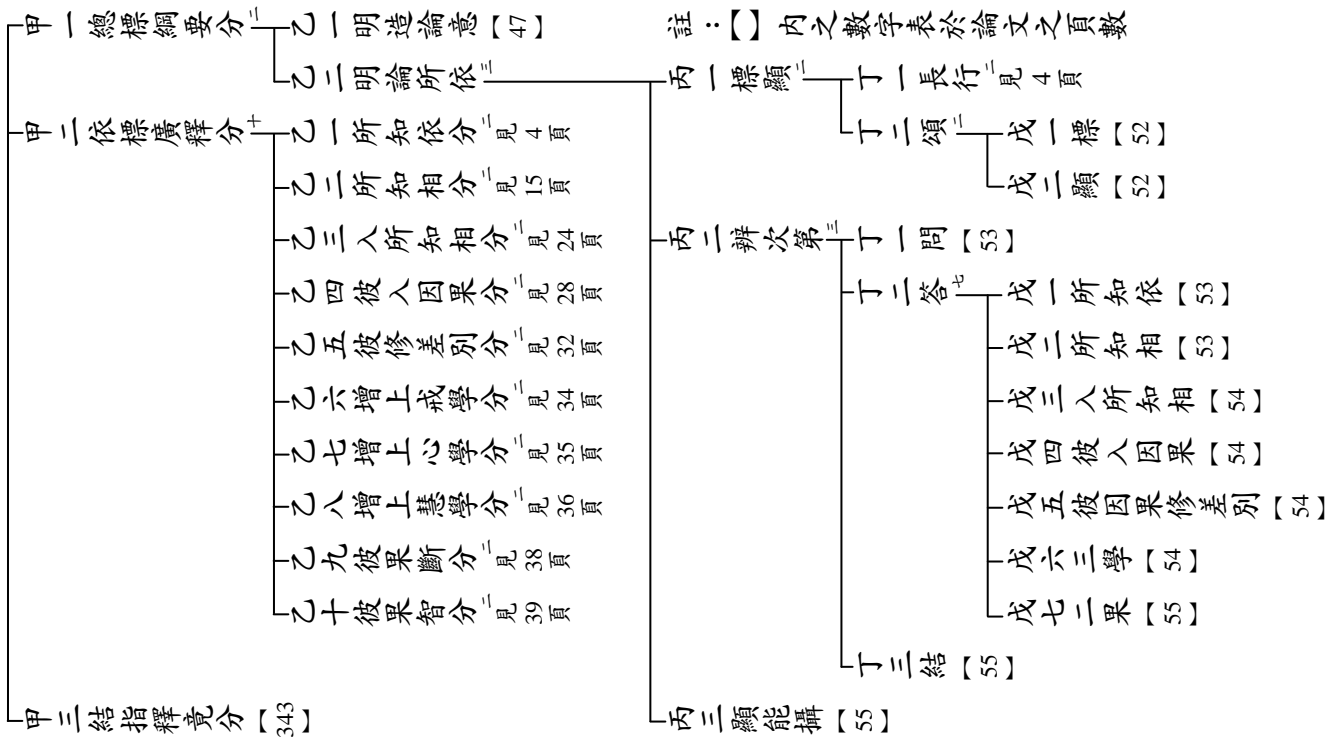

攝大乘論 科表

攝大乘論

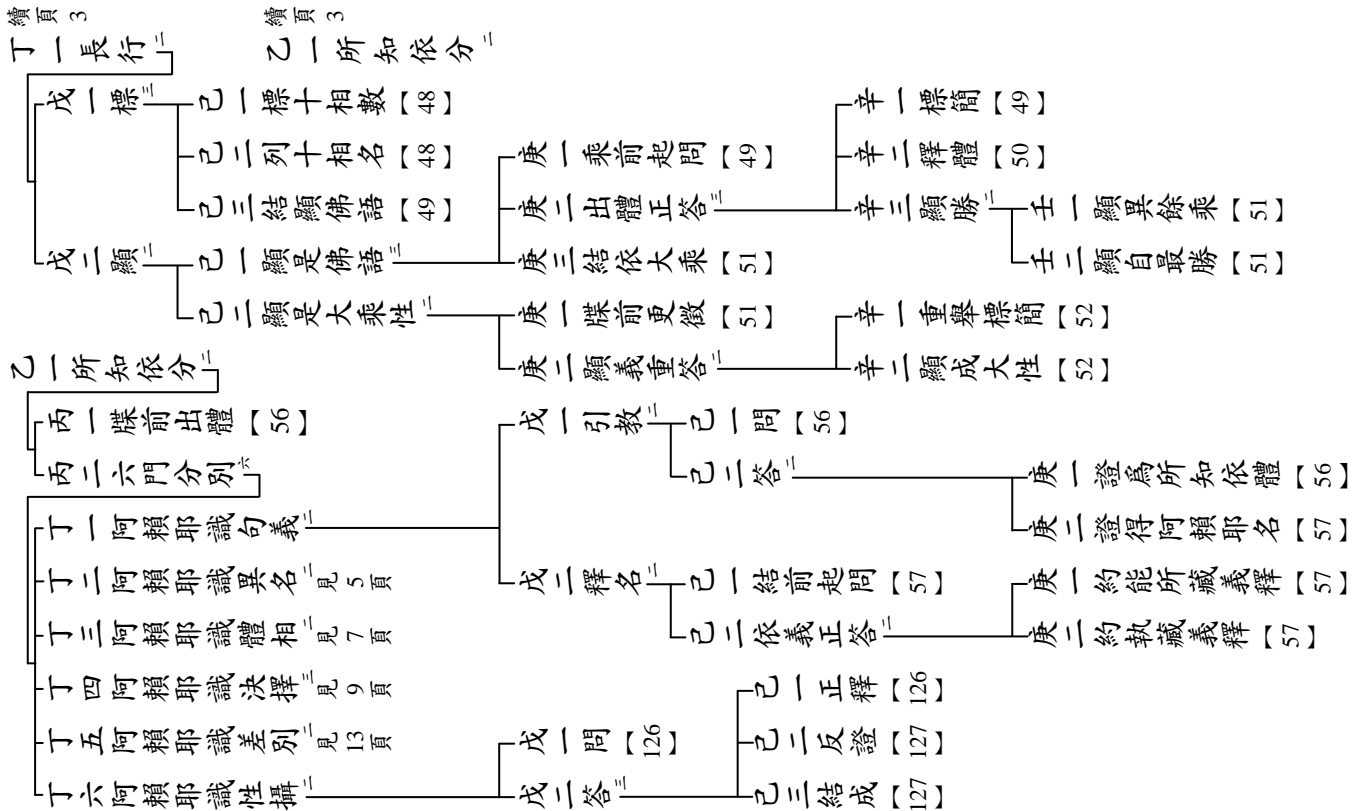

丁二阿賴耶識異名

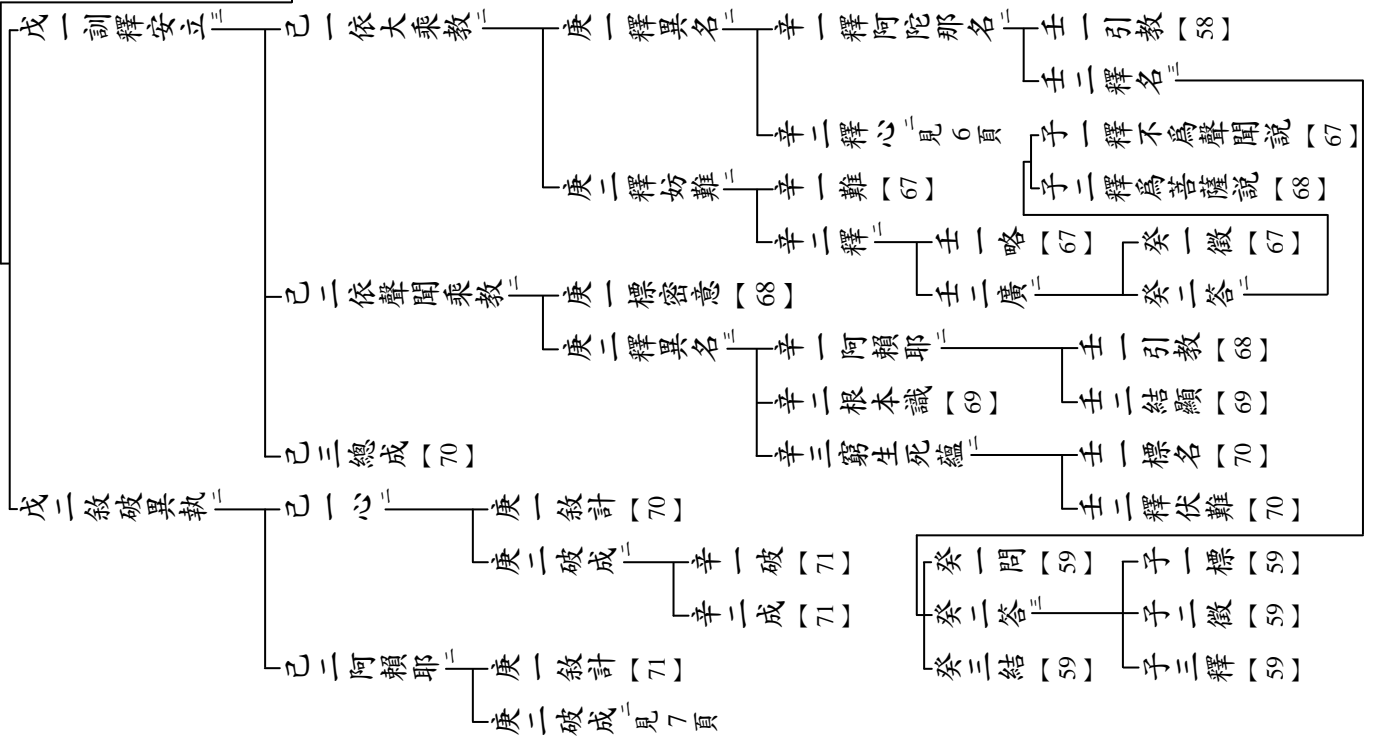

攝大乘論

辛二釋心

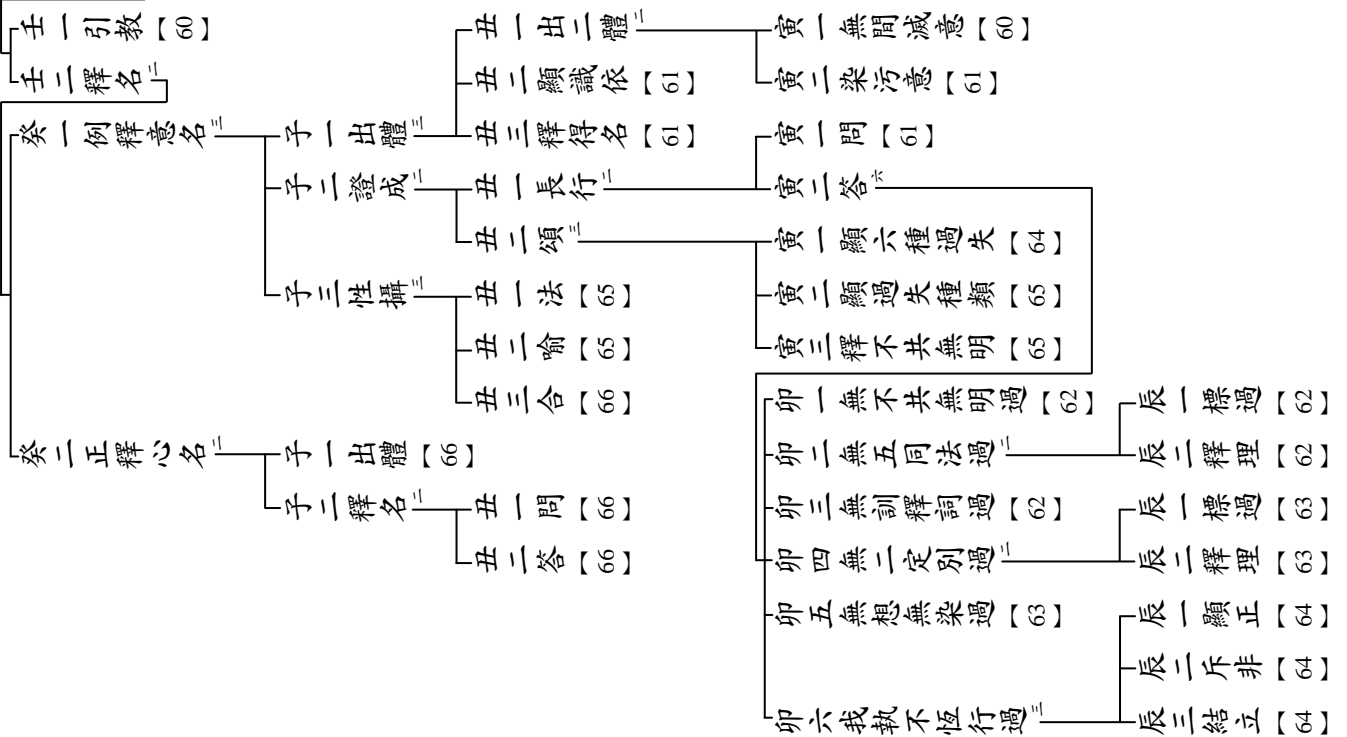

庚二破成

丁三阿賴耶識體相

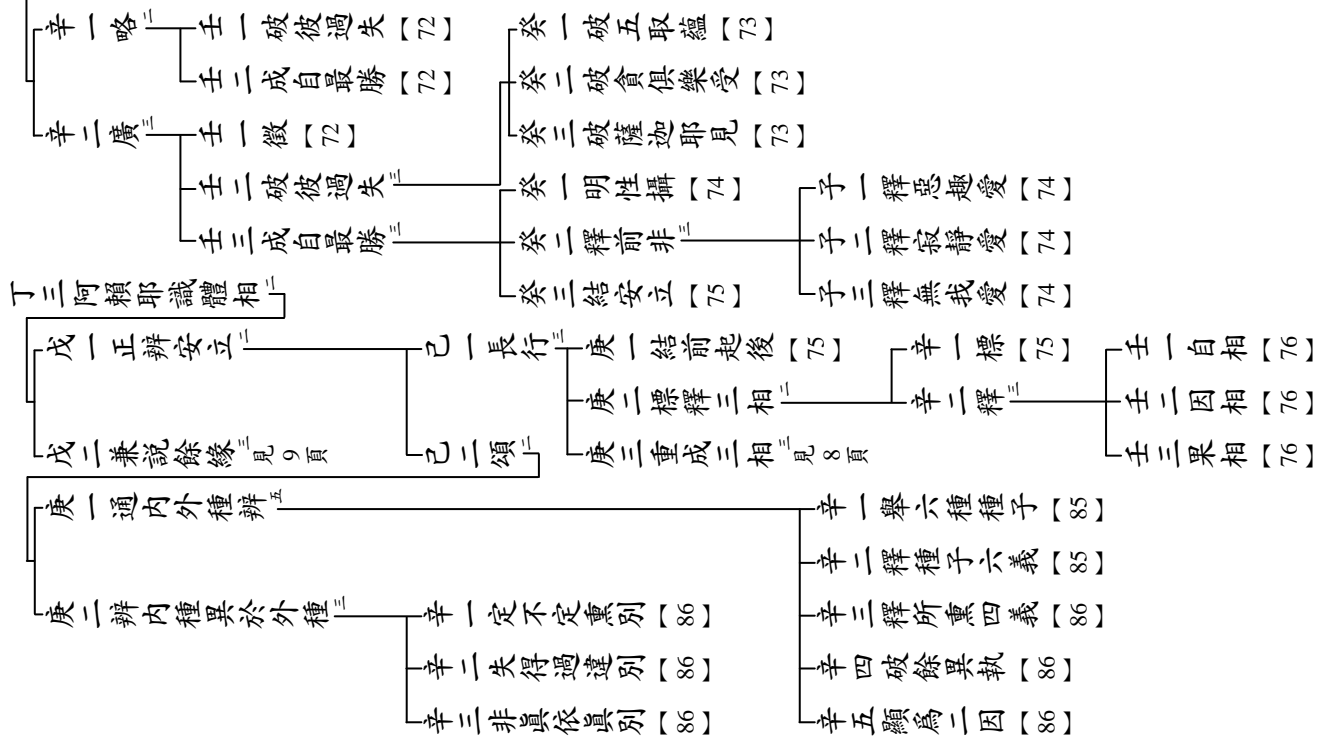

攝大乘論 科表

攝大乘論

庚三重成三相

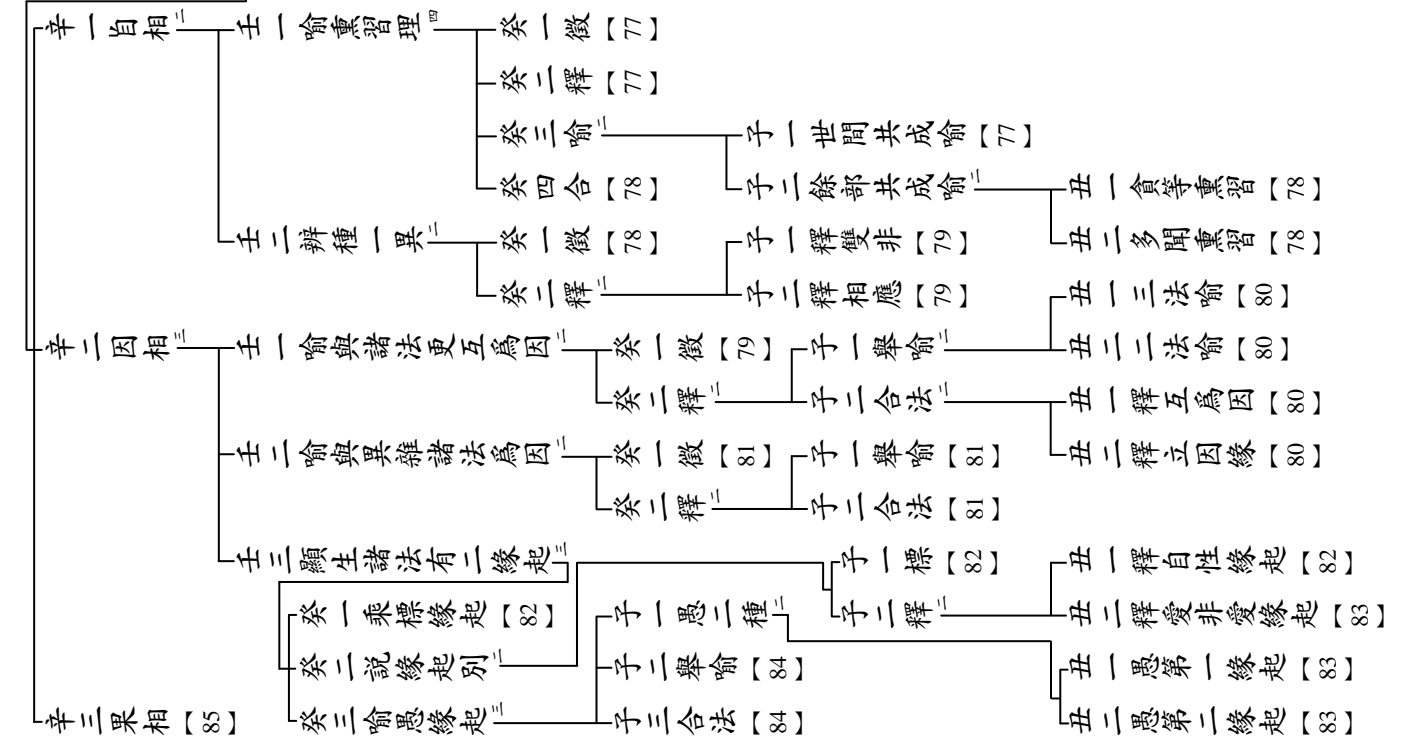

戊二兼說餘緣

丁四阿賴耶識決擇

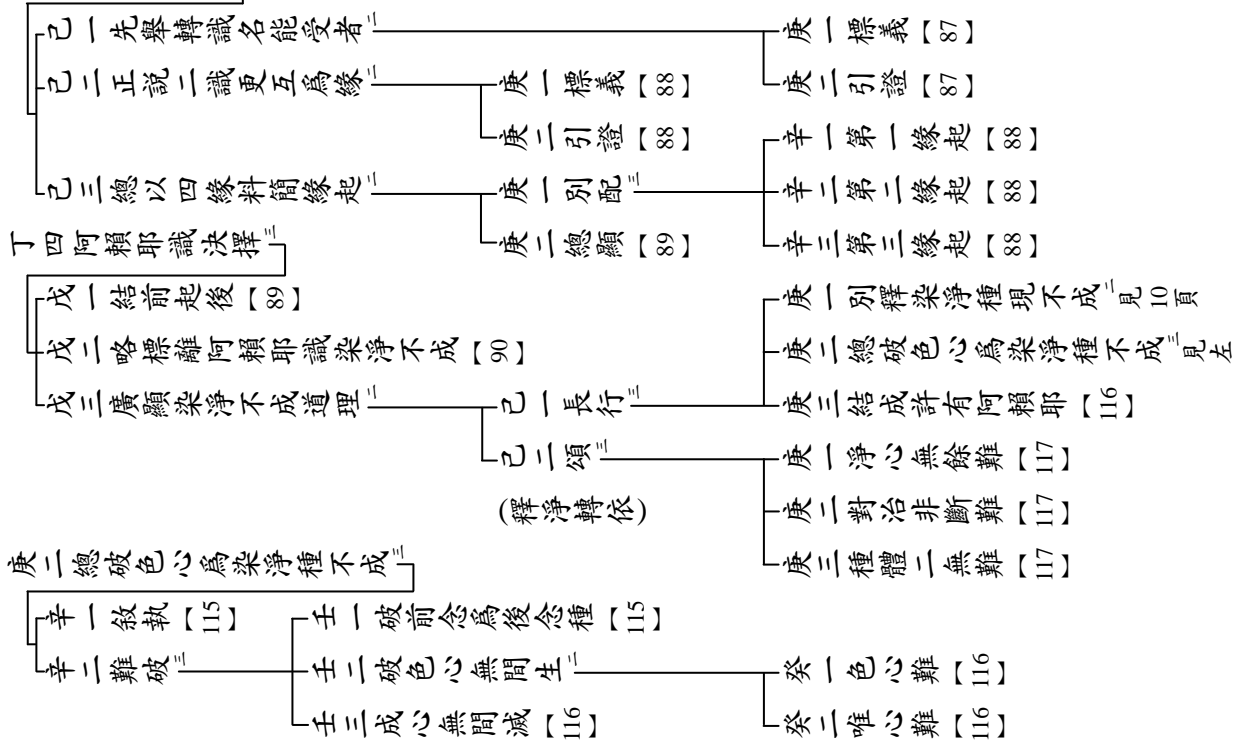

攝大乘論 科表

攝大乘論

庚一別釋染淨種現不成

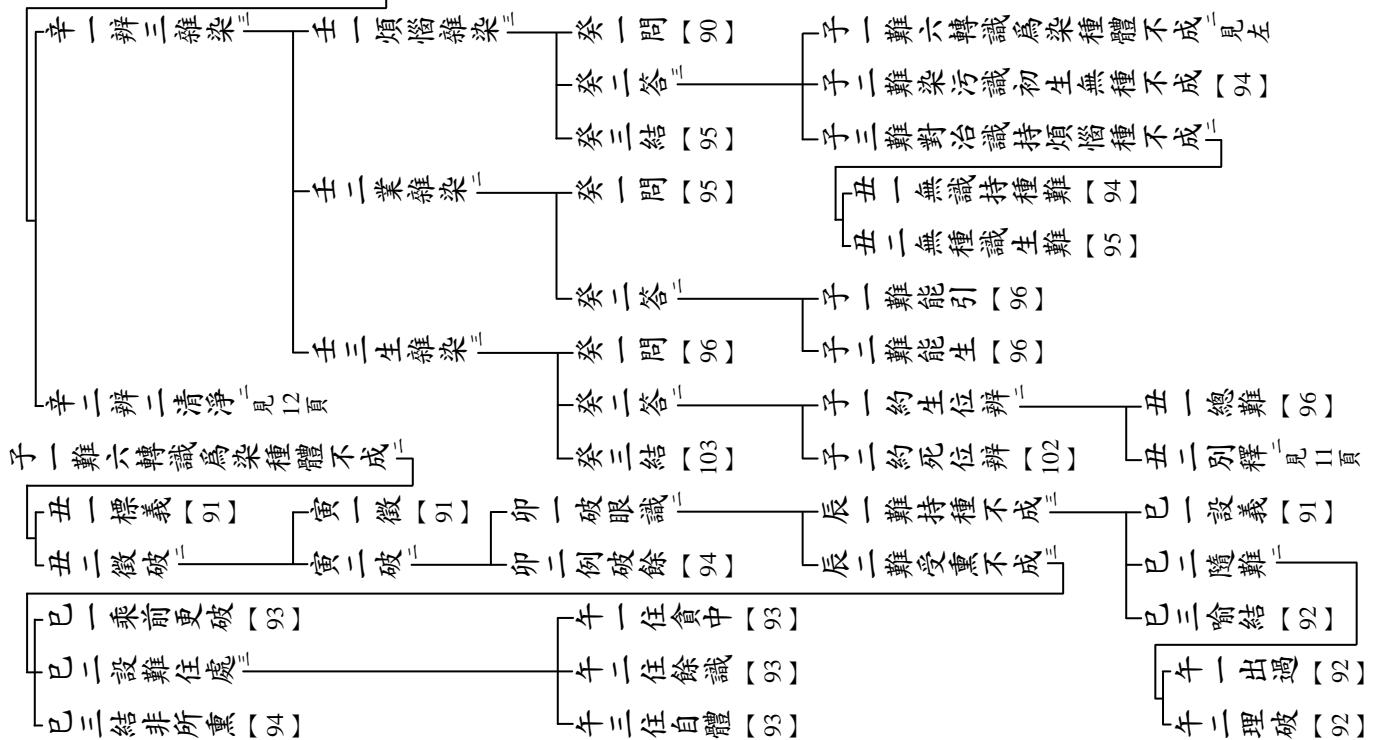

丑二別釋^二

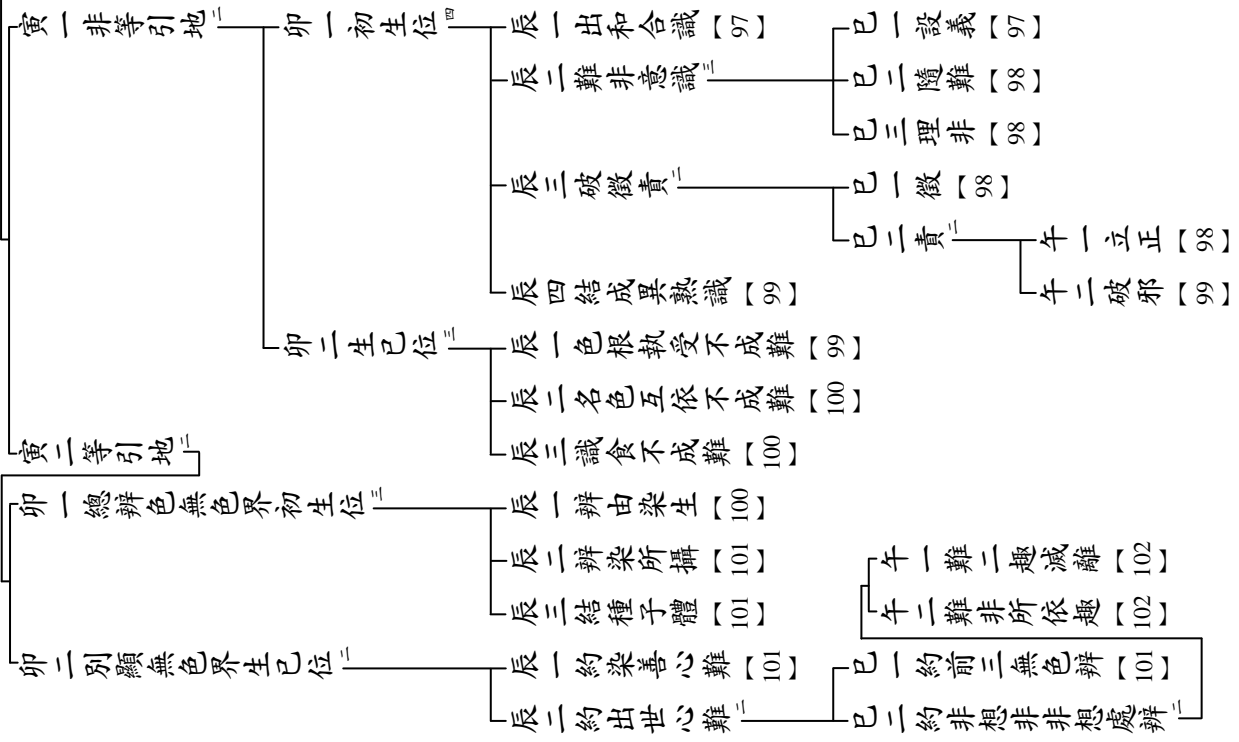

攝大乘論 科表

攝大乘論

辛二辨二清淨^二

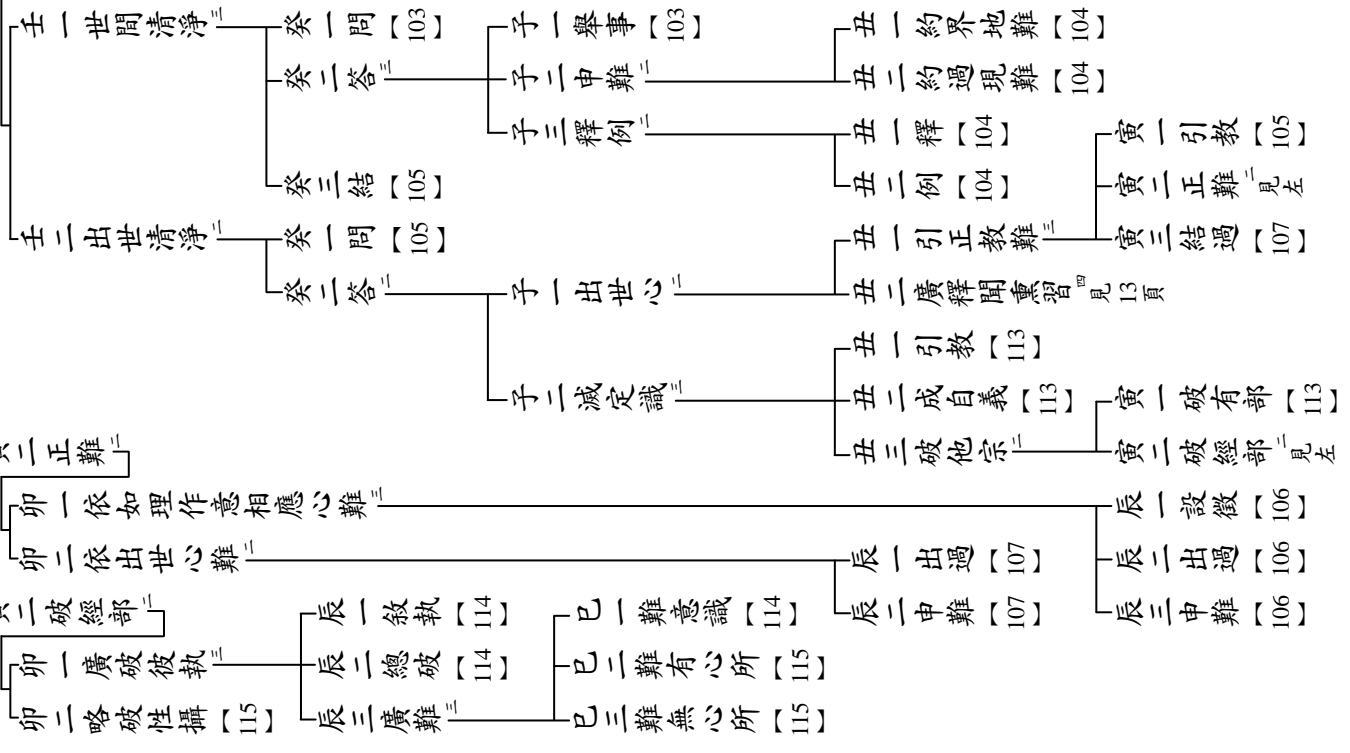

丑二廣釋聞熏習^四

丁五阿賴耶識的差別^二

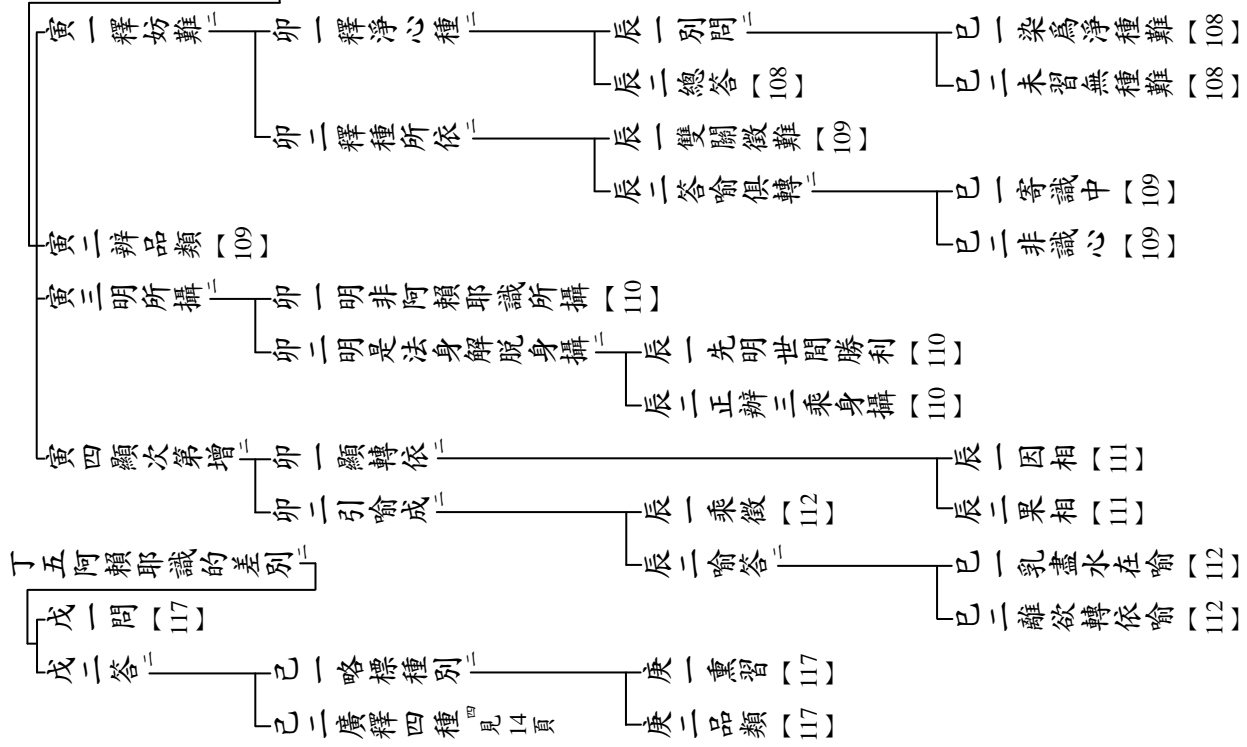

攝大乘論 科表

攝大乘論

己二廣釋四種^四

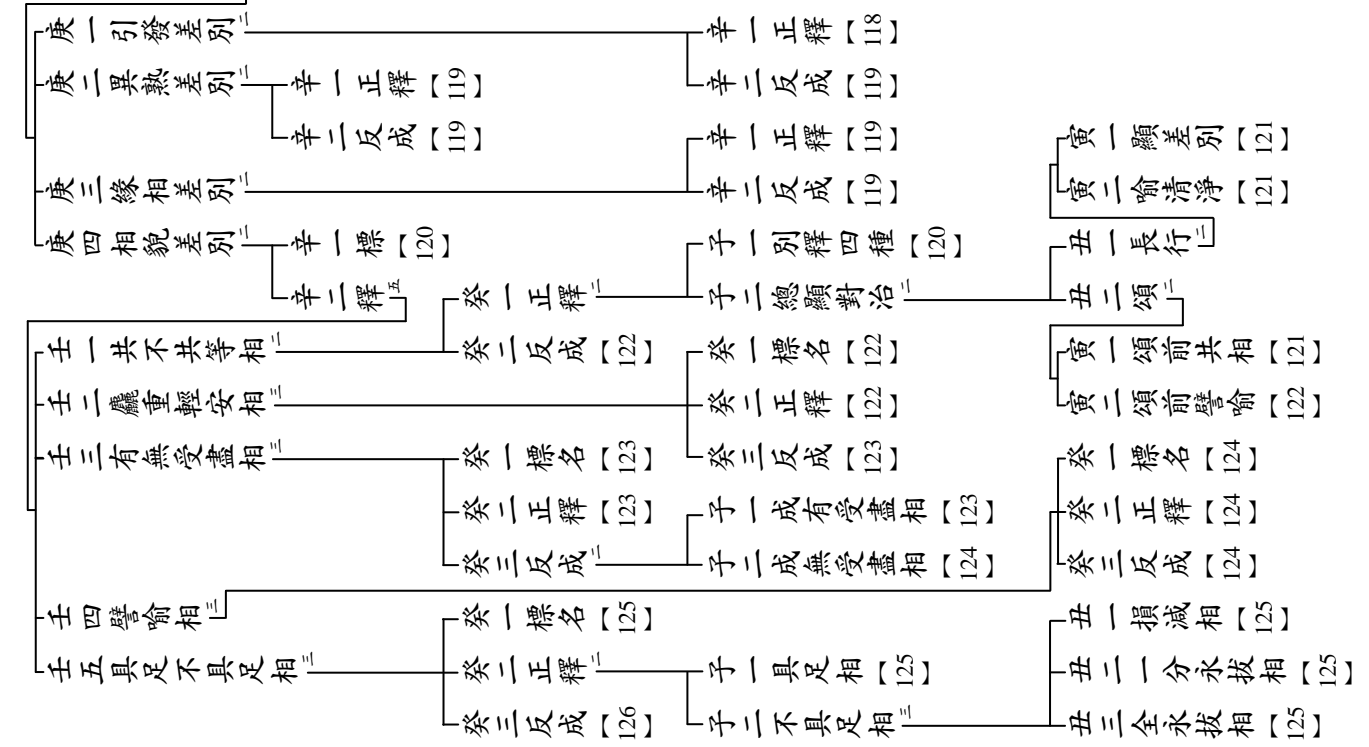

乙二所知相分^二

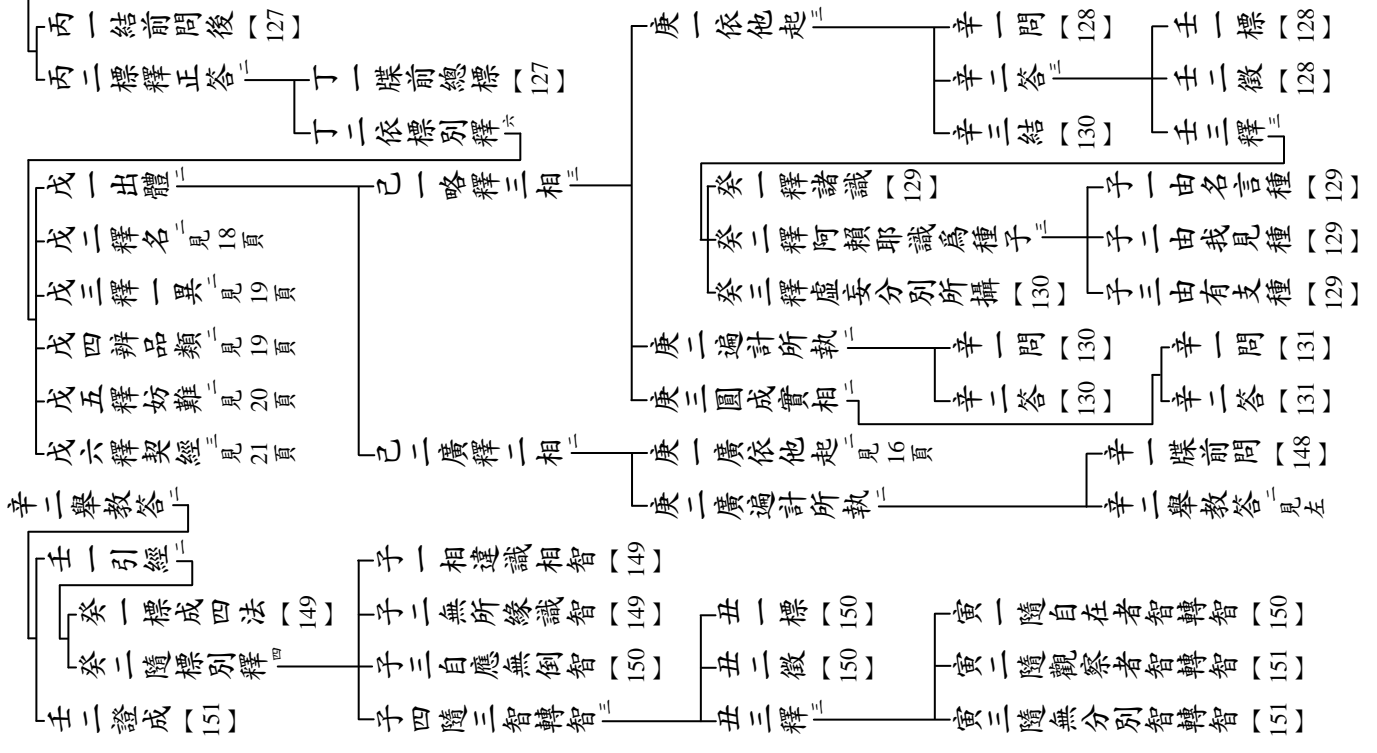

攝大乘論

庚一廣依他起^二

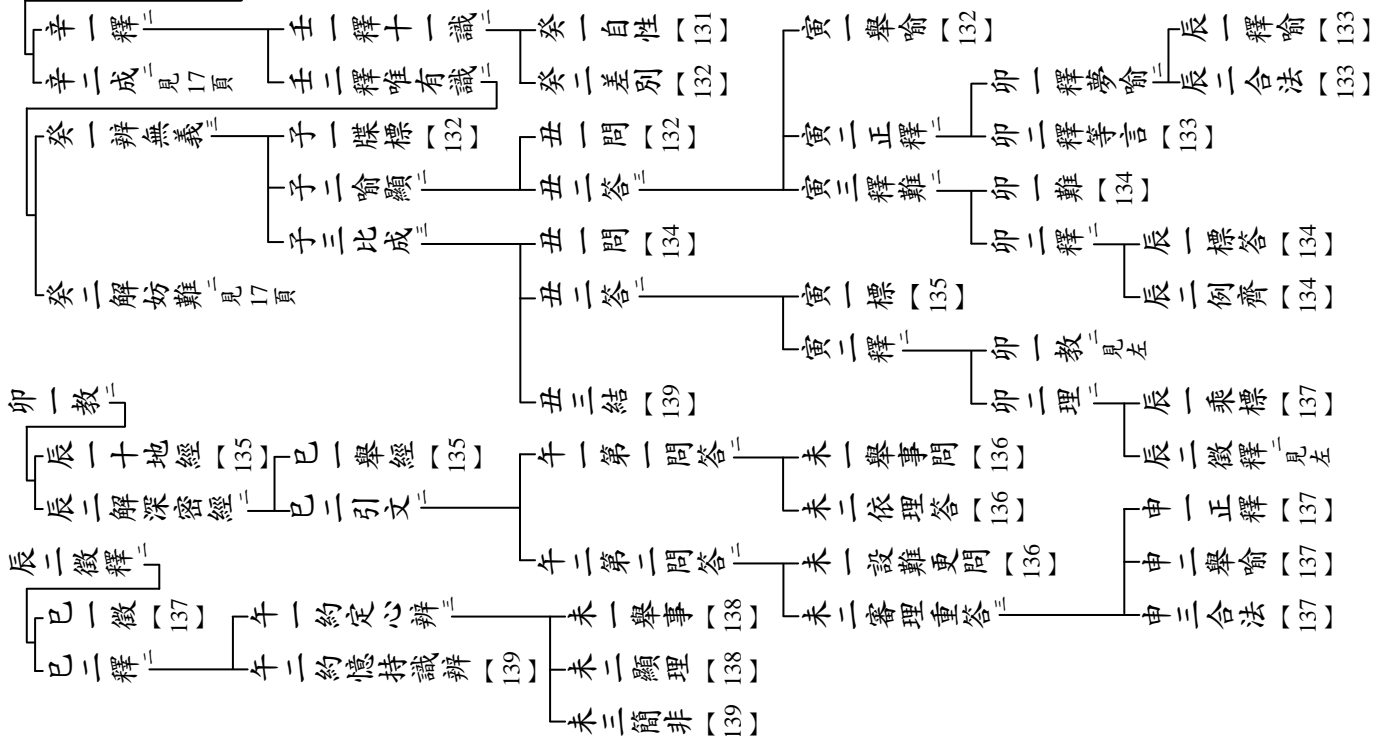

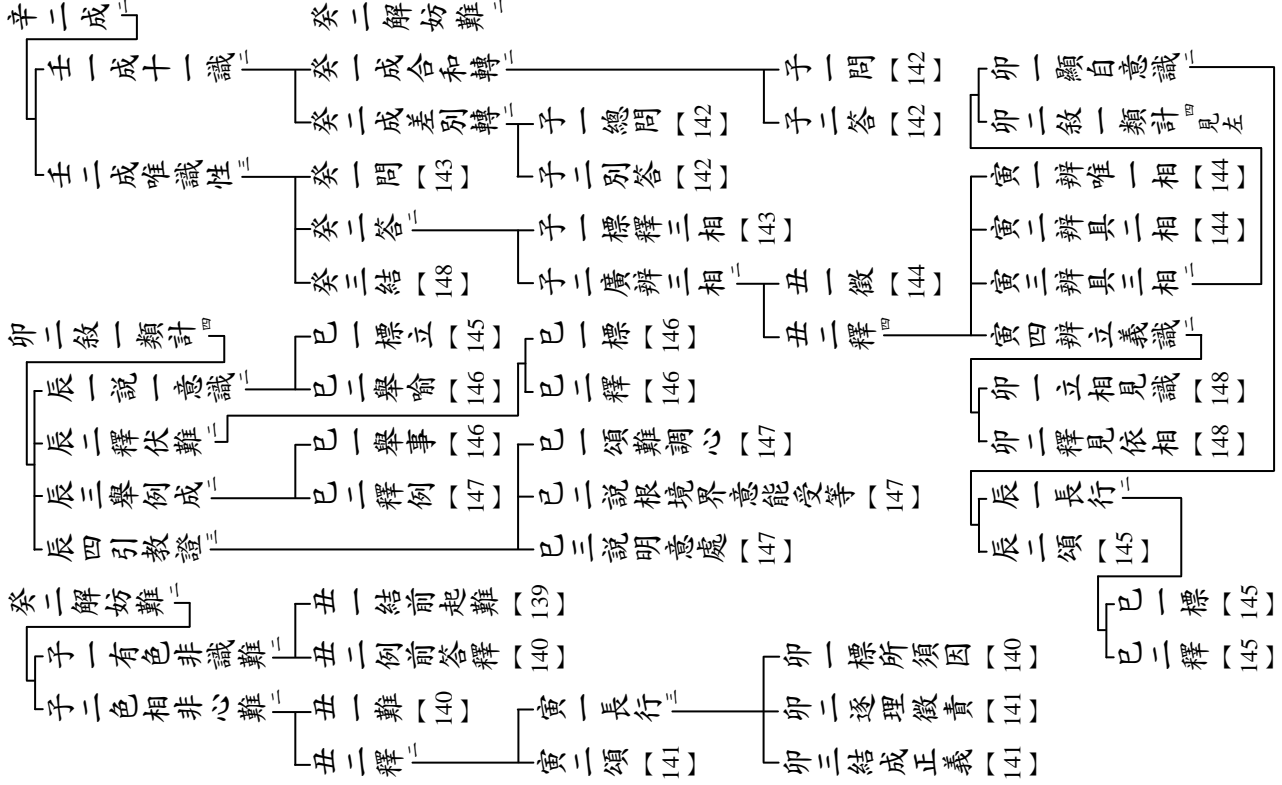

攝大乘論 科表

攝大乘論

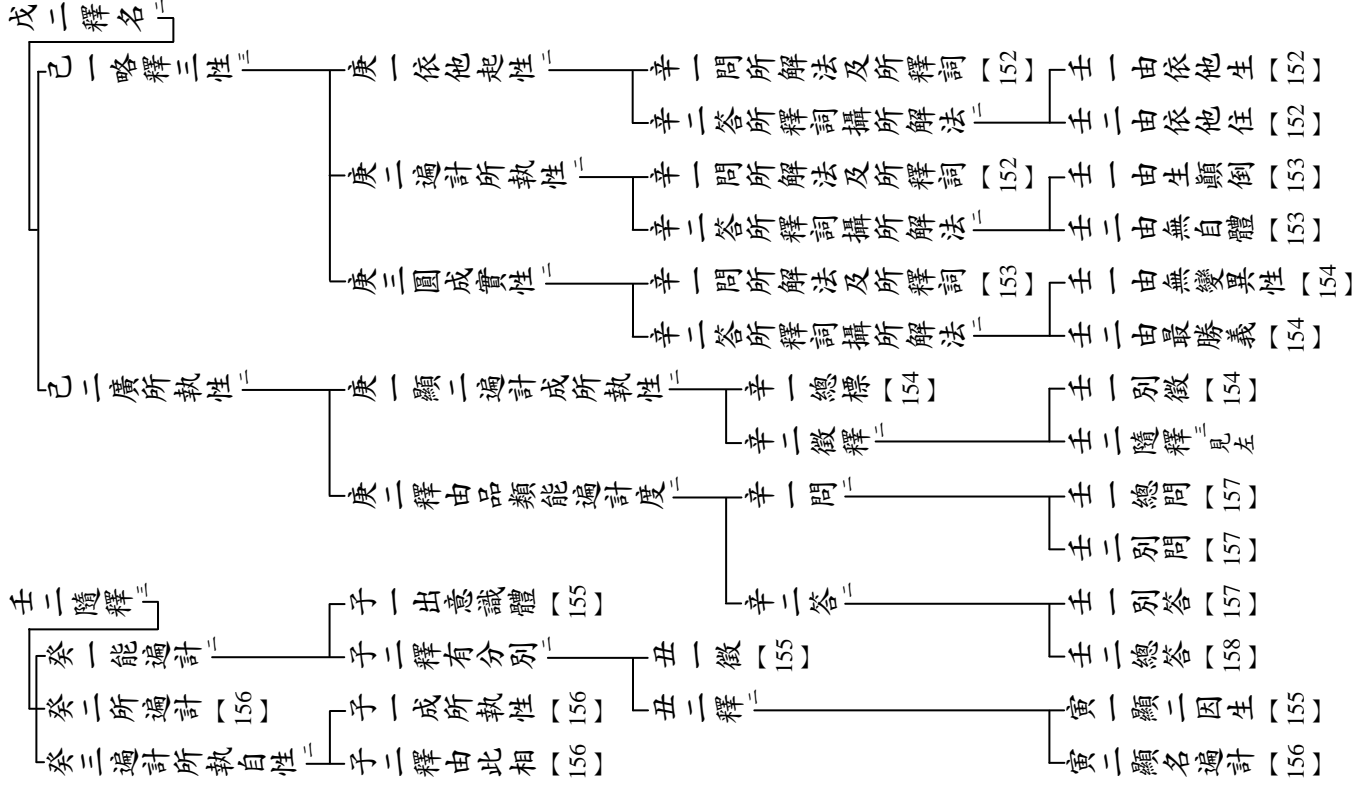

壬二隨釋

癸一能遍計

癸二所遍計

癸三遍計所執自性

續頁 15

續頁 15

戊三釋一異^二

戊四辨品類^二

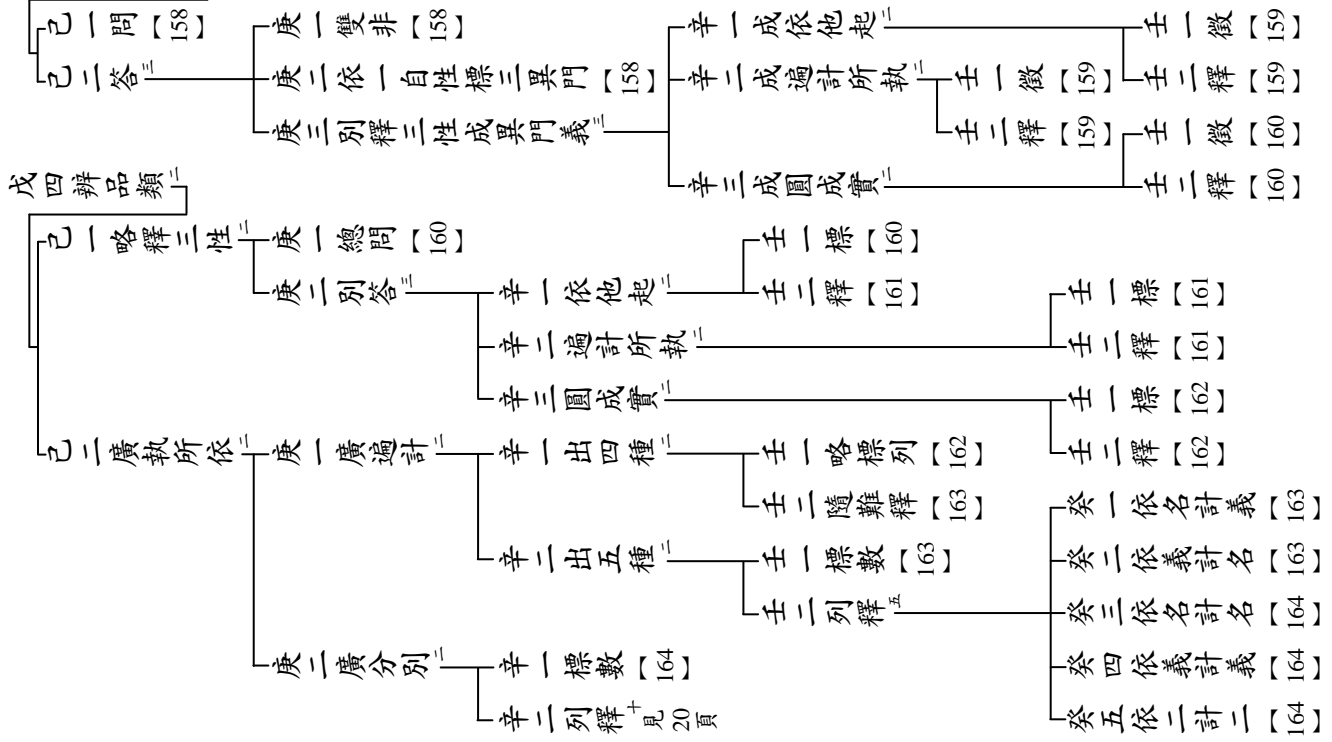

攝大乘論 科表

攝大乘論

續頁 19

續頁 15

辛二列釋^十

戊五釋妨難^二

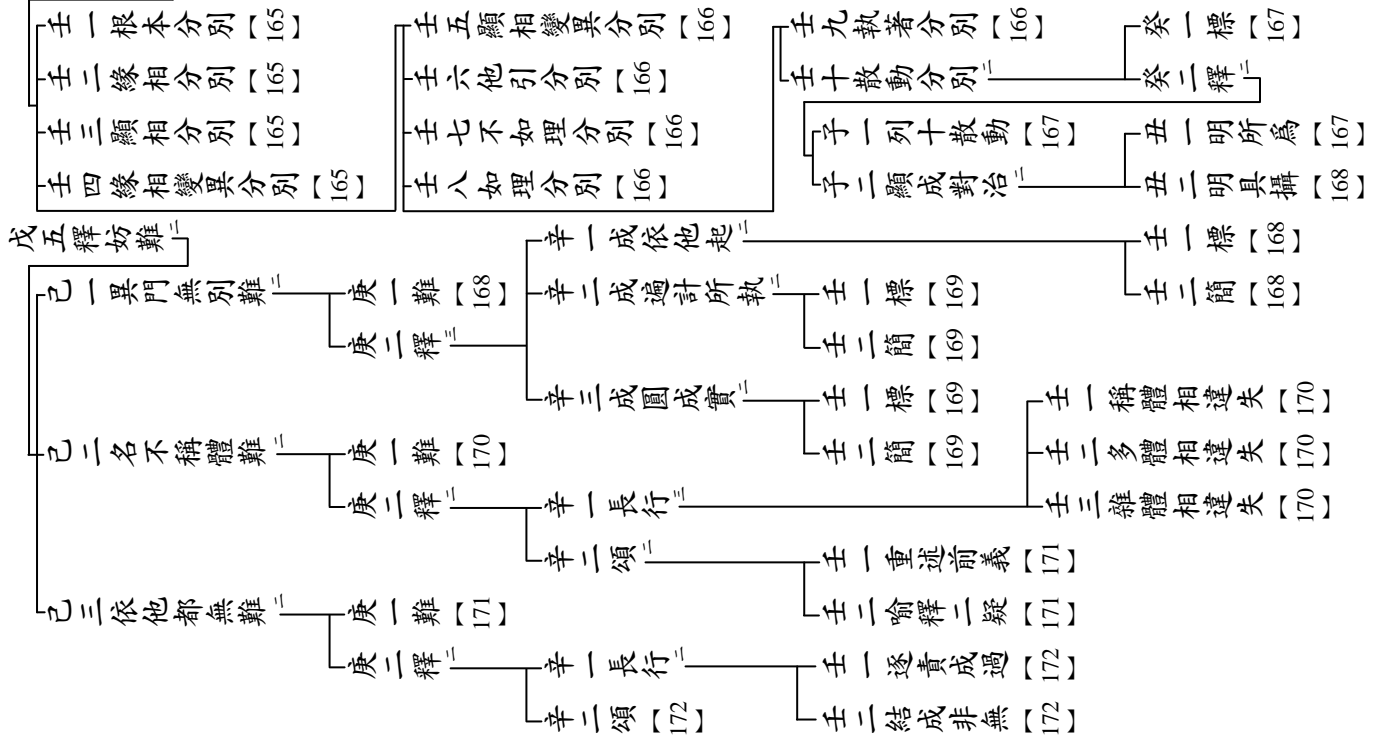

戊六釋契經^三

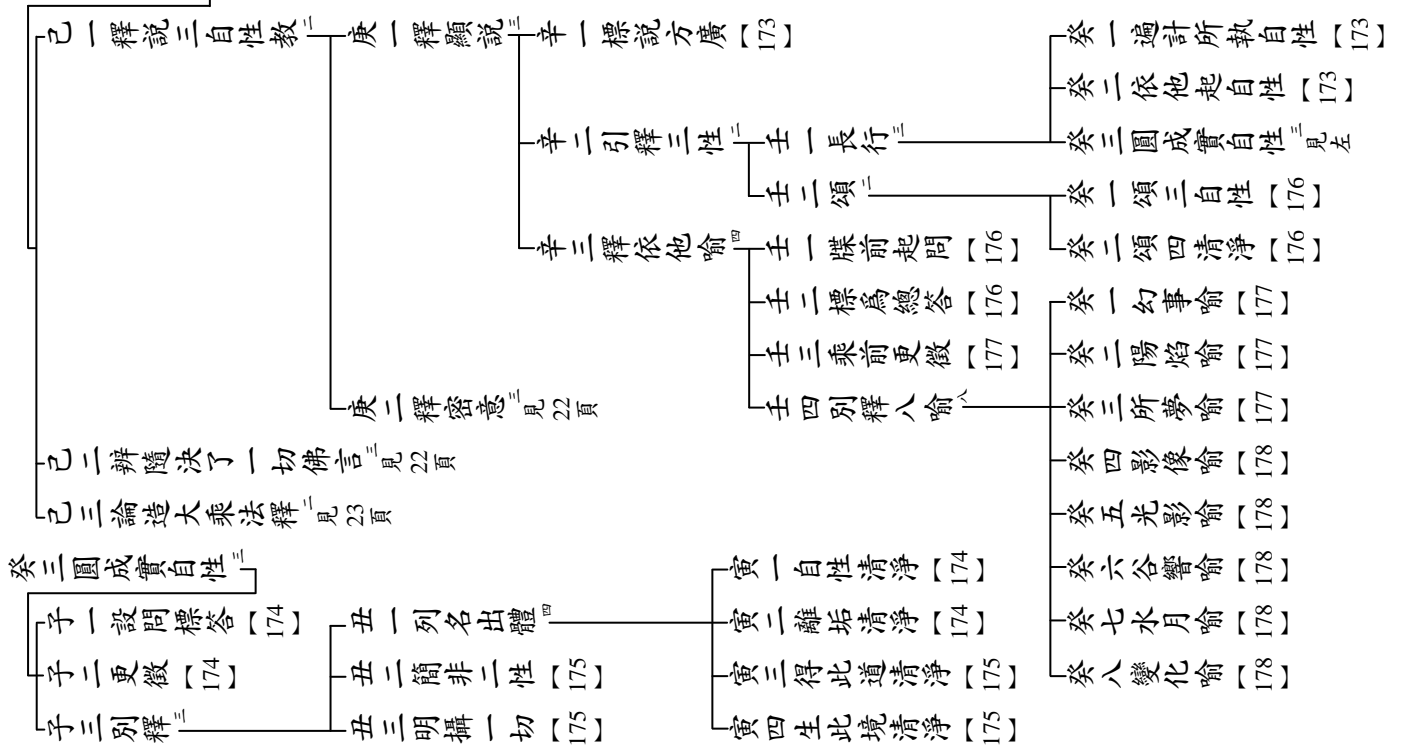

攝大乘論 科表

攝大乘論

庚二釋密意^三

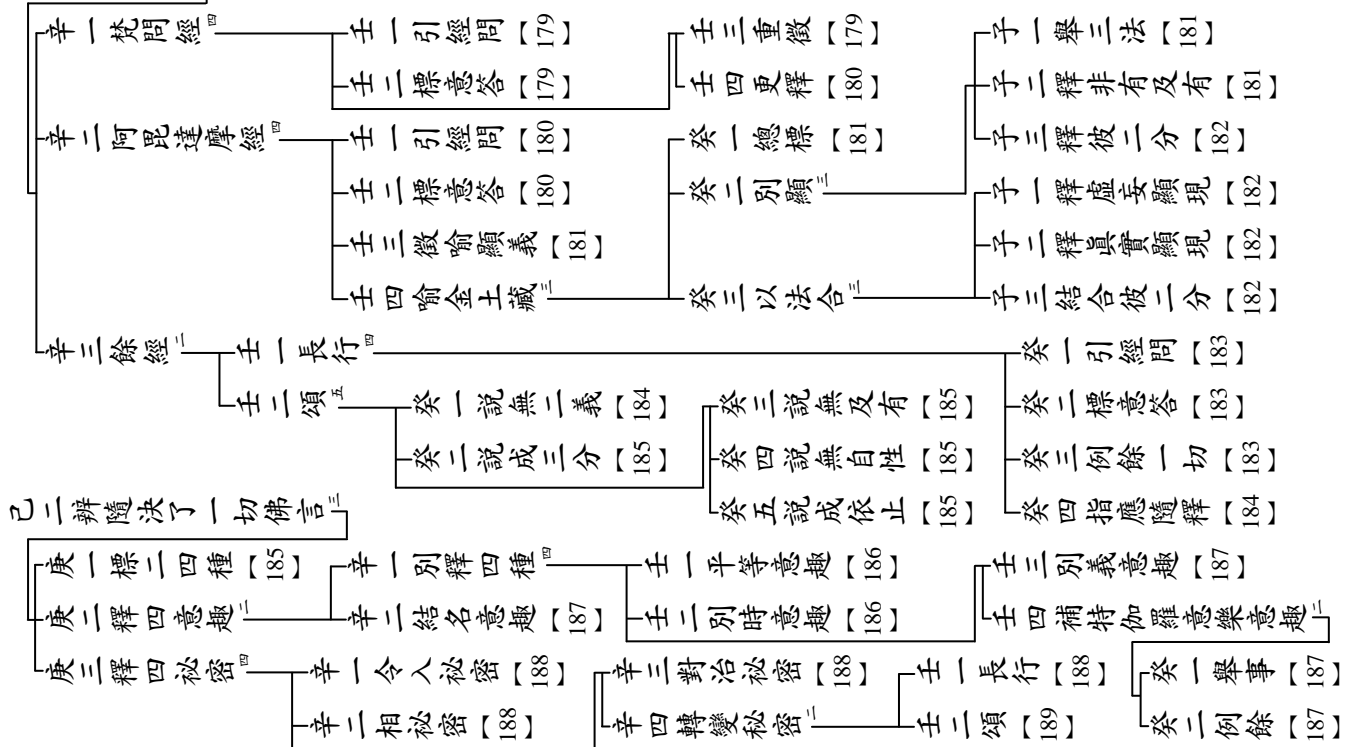

己二辨隨決了一切佛言^三

己三論造大乘法釋

- 庚一標列三相 [189]
- 庚二釋說三種
 - 辛一說緣起 [189]
 - 壬一釋轉識相法
 - 癸一長行
 - 子一出相見體 [190]
 - 子二顯彼三相 [190]
 - 癸二頌 [190]
 - 壬二釋應知相
 - 癸一長行
 - 子一問 [191]
 - 子二答
 - 癸二頌 [192]
 - 辛二說緣生法相
 - 壬一釋標二處 [192]
 - 癸一長行 見左
 - 癸二頌 [199]
 - 壬二隨標別解
 - 癸一長行 見左
 - 癸二頌 [199]
 - 辛三說語義
 - 壬一略顯
 - 寅一顯依他中非有及有 [191]
 - 寅二顯二非得及得同時 [191]
 - 壬二更釋 [192]
- 癸一長行
 - 子一由德處
 - 丑一引經 [193]
 - 寅一釋說意趣 [193]
 - 卯一略標 [194]
 - 卯二別顯 [194]
 - 寅二釋德種類
 - 卯一略標 [194]
 - 卯二別顯 [194]
 - 丑二釋義
 - 寅一釋說意趣 [197]
 - 卯一略標 [197]
 - 卯二別顯 [197]
 - 卯三總結 [198]
 - 寅二釋業差別
 - 卯一略標 [197]
 - 卯二別顯 [197]
 - 卯三總結 [198]
 - 子二由義處
 - 丑一引經 [195]
 - 寅一釋說意趣 [197]
 - 卯一略標 [197]
 - 卯二別顯 [197]
 - 卯三總結 [198]
 - 寅二釋業差別
 - 卯一略標 [197]
 - 卯二別顯 [197]
 - 卯三總結 [198]
 - 丑二釋義

乙三入所知相分

- 丙一結前問後 [199]
- 丙二標釋正答
 - 丁一長行
 - 戊一舉能入識
 - 己一出識體 [199]
 - 庚一能入人
 - 辛一問 [200]
 - 辛二答 [200]
 - 庚二能入處
 - 辛一問 [200]
 - 辛二答
 - 庚三能入因
 - 辛一問 [201]
 - 辛二答 見左
 - 己二成能入
 - 庚一總標意言答由何問 [206]
 - 庚二別顯方便答云何問 見 26 頁
 - 戊二說入次第
 - 己一雙問悟入 [206]
 - 庚一總標數 [218]
 - 壬一標列處位 [201]
 - 壬二釋其行相 [201]
 - 庚二別列釋 [218]
 - 己二依問別答
 - 庚一總標數 [218]
 - 壬一標列處位 [201]
 - 壬二釋其行相 [201]
 - 庚二別列釋 [218]
 - 戊三現觀差別
 - 己一問 [218]
 - 庚一總標數 [218]
 - 壬一標列處位 [201]
 - 壬二釋其行相 [201]
 - 庚二別列釋 [218]
 - 己二答
 - 庚一總標數 [218]
 - 壬一標列處位 [201]
 - 壬二釋其行相 [201]
 - 庚二別列釋 [218]
 - 丁二頌 見 25 頁
 - 壬一總標列 [202]
 - 癸一釋練磨心
 - 子一長行 見 25 頁
 - 丑一初練磨心 [204]
 - 丑二次練磨心 [204]
 - 丑三後練磨心 [205]
 - 子二頌
 - 子三斷法執 [205]
 - 丑一長行 [205]
 - 丑二頌 [206]
 - 子四斷分別
 - 癸二斷四處^四
 - 子一斷劣作意 [205]
 - 子三斷法執 [205]
 - 丑一長行 [205]
 - 丑二頌 [206]
 - 子四斷分別
 - 子二斷異慧疑 [205]
 - 子三斷法執 [205]
 - 丑一長行 [205]
 - 丑二頌 [206]
 - 子四斷分別

辛二答

壬一總標列 [202]

壬二隨難釋

癸一釋練磨心

癸二斷四處^四

子一斷劣作意 [205]

子二斷異慧疑 [205]

子三斷法執 [205]

子四斷分別

丙一結前問後 [199]

丙二標釋正答

丁一長行

戊一舉能入識

戊二說入次第

戊三現觀差別

己一問 [218]

己二答

己一雙問悟入 [206]

己二依問別答

庚一總標意言答由何問 [206]

庚二別顯方便答云何問 見 26 頁

庚一總標數 [218]

庚二別列釋 [218]

壬一標列處位 [201]

壬二釋其行相 [201]

癸一釋練磨心

癸二斷四處^四

己一出識體 [199]

庚一能入人

庚二能入處

庚三能入因

己二成能入

己一雙問悟入 [206]

己二依問別答

庚一總標意言答由何問 [206]

庚二別顯方便答云何問 見 26 頁

庚一總標數 [218]

庚二別列釋 [218]

壬一標列處位 [201]

壬二釋其行相 [201]

癸一釋練磨心

癸二斷四處^四

子一斷劣作意 [205]

子二斷異慧疑 [205]

子三斷法執 [205]

子四斷分別

庚一能入人

庚二能入處

庚三能入因

己二成能入

己一雙問悟入 [206]

己二依問別答

庚一總標意言答由何問 [206]

庚二別顯方便答云何問 見 26 頁

庚一總標數 [218]

庚二別列釋 [218]

壬一標列處位 [201]

壬二釋其行相 [201]

癸一釋練磨心

癸二斷四處^四

子一斷劣作意 [205]

子二斷異慧疑 [205]

子三斷法執 [205]

子四斷分別

辛一問 [200]

辛二答 [200]

辛一問 [200]

辛二答 [200]

辛一問 [201]

辛二答 見左

庚一總標意言答由何問 [206]

庚二別顯方便答云何問 見 26 頁

庚一總標數 [218]

庚二別列釋 [218]

壬一標列處位 [201]

壬二釋其行相 [201]

癸一釋練磨心

癸二斷四處^四

子一斷劣作意 [205]

子二斷異慧疑 [205]

子三斷法執 [205]

子四斷分別

庚一能入人

庚二能入處

庚三能入因

己二成能入

己一雙問悟入 [206]

己二依問別答

庚一總標意言答由何問 [206]

庚二別顯方便答云何問 見 26 頁

庚一總標數 [218]

庚二別列釋 [218]

壬一標列處位 [201]

壬二釋其行相 [201]

癸一釋練磨心

癸二斷四處^四

子一斷劣作意 [205]

子二斷異慧疑 [205]

子三斷法執 [205]

子四斷分別

辛一問 [200]

辛二答 [200]

辛一問 [200]

辛二答 [200]

辛一問 [201]

辛二答 見左

庚一總標意言答由何問 [206]

庚二別顯方便答云何問 見 26 頁

庚一總標數 [218]

庚二別列釋 [218]

壬一標列處位 [201]

壬二釋其行相 [201]

癸一釋練磨心

癸二斷四處^四

子一斷劣作意 [205]

子二斷異慧疑 [205]

子三斷法執 [205]

子四斷分別

庚一能入人

庚二能入處

庚三能入因

己二成能入

己一雙問悟入 [206]

己二依問別答

庚一總標意言答由何問 [206]

庚二別顯方便答云何問 見 26 頁

庚一總標數 [218]

庚二別列釋 [218]

壬一標列處位 [201]

壬二釋其行相 [201]

癸一釋練磨心

癸二斷四處^四

子一斷劣作意 [205]

子二斷異慧疑 [205]

子三斷法執 [205]

子四斷分別

辛一問 [200]

辛二答 [200]

辛一問 [200]

辛二答 [200]

辛一問 [201]

辛二答 見左

庚一總標意言答由何問 [206]

庚二別顯方便答云何問 見 26 頁

庚一總標數 [218]

庚二別列釋 [218]

壬一標列處位 [201]

壬二釋其行相 [201]

癸一釋練磨心

癸二斷四處^四

子一斷劣作意 [205]

子二斷異慧疑 [205]

子三斷法執 [205]

子四斷分別

辛一問 [200]

辛二答 [200]

辛一問 [200]

辛二答 [200]

辛一問 [201]

辛二答 見左

庚一總標意言答由何問 [206]

庚二別顯方便答云何問 見 26 頁

庚一總標數 [218]

庚二別列釋 [218]

壬一標列處位 [201]

壬二釋其行相 [201]

癸一釋練磨心

癸二斷四處^四

子一斷劣作意 [205]

子二斷異慧疑 [205]

子三斷法執 [205]

子四斷分別

辛一問 [200]

辛二答 [200]

辛一問 [200]

辛二答 [200]

辛一問 [201]

辛二答 見左

庚一總標意言答由何問 [206]

庚二別顯方便答云何問 見 26 頁

庚一總標數 [218]

庚二別列釋 [218]

壬一標列處位 [201]

壬二釋其行相 [201]

癸一釋練磨心

癸二斷四處^四

子一斷劣作意 [205]

子二斷異慧疑 [205]

子三斷法執 [205]

子四斷分別

辛一問 [200]

辛二答 [200]

辛一問 [200]

辛二答 [200]

辛一問 [201]

辛二答 見左

庚一總標意言答由何問 [206]

庚二別顯方便答云何問 見 26 頁

庚一總標數 [218]

庚二別列釋 [218]

壬一標列處位 [201]

壬二釋其行相 [201]

癸一釋練磨心

癸二斷四處^四

子一斷劣作意 [205]

子二斷異慧疑 [205]

子三斷法執 [205]

子四斷分別

續頁 24

子一長行^三

續頁 24

丁二頌^三

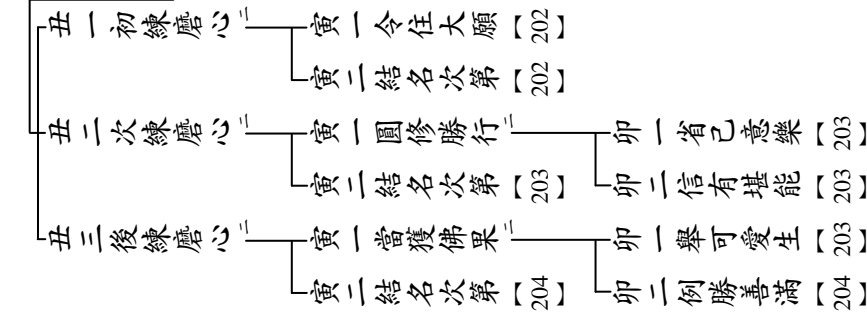

丁二頌^二

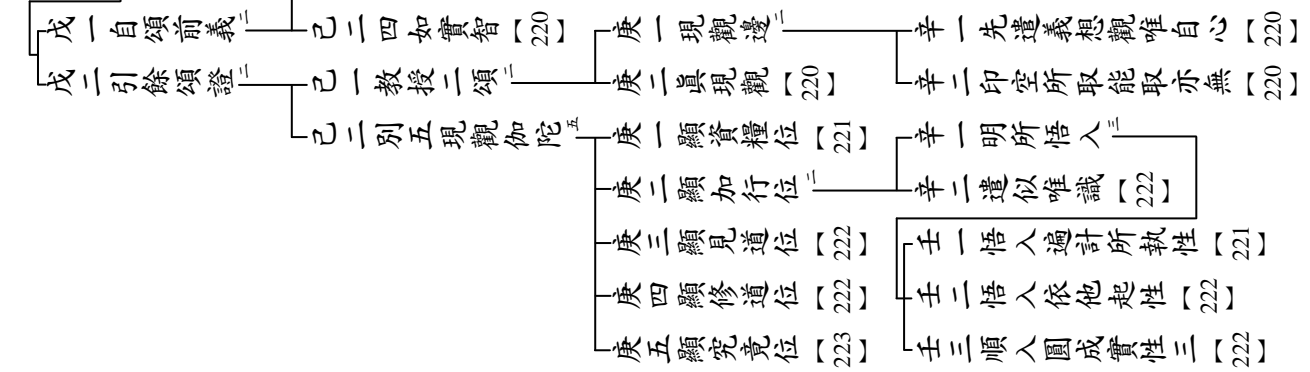

攝大乘論 科表

2/5

攝大乘論

2/6

續頁 24

庚二別顯方便答云何問^二

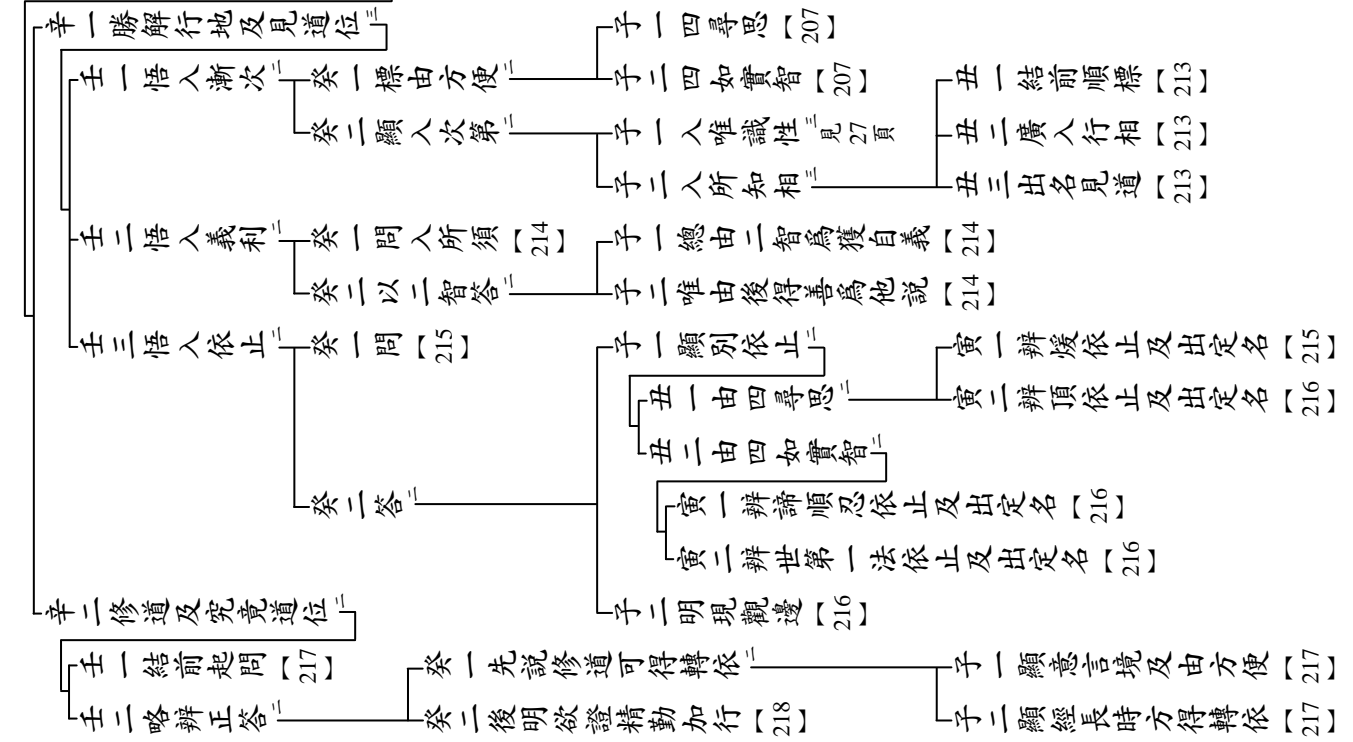

子一入唯識性

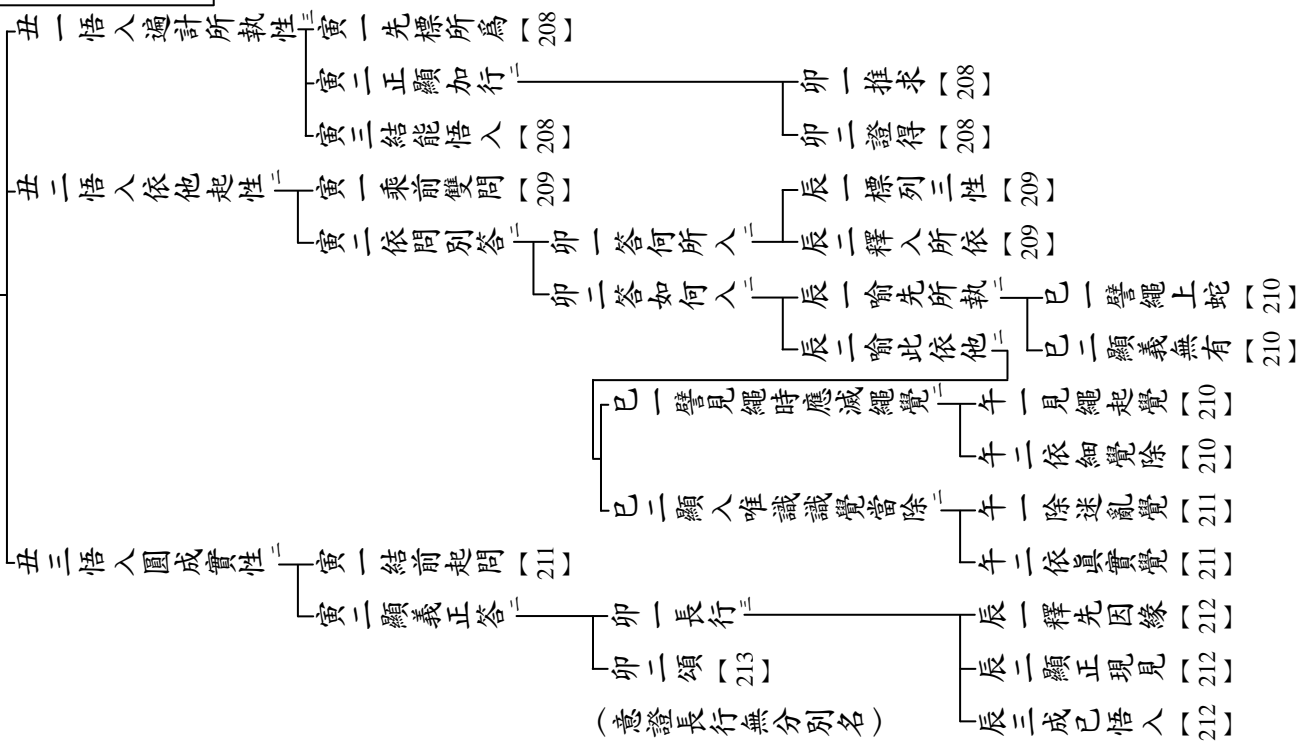

攝大乘論

乙四彼入因果分

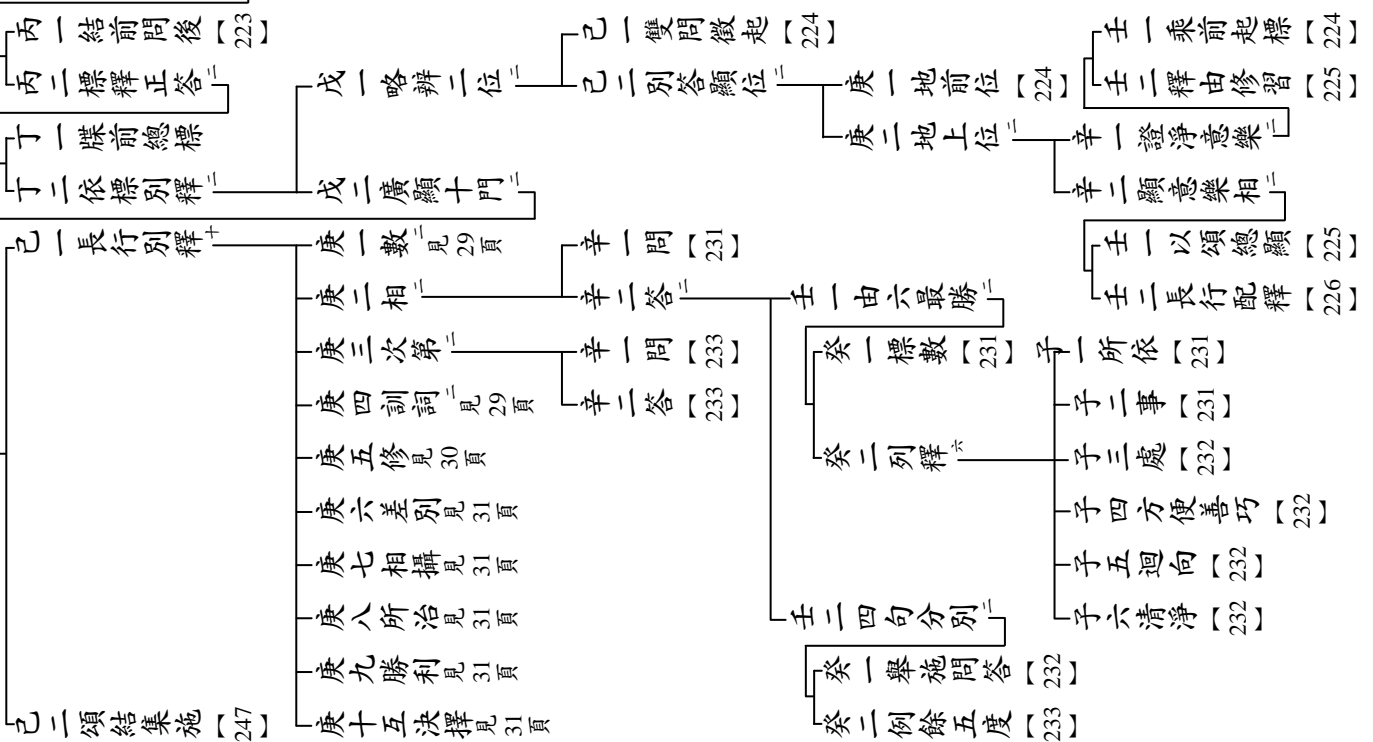

庚一數

庚四訓詞

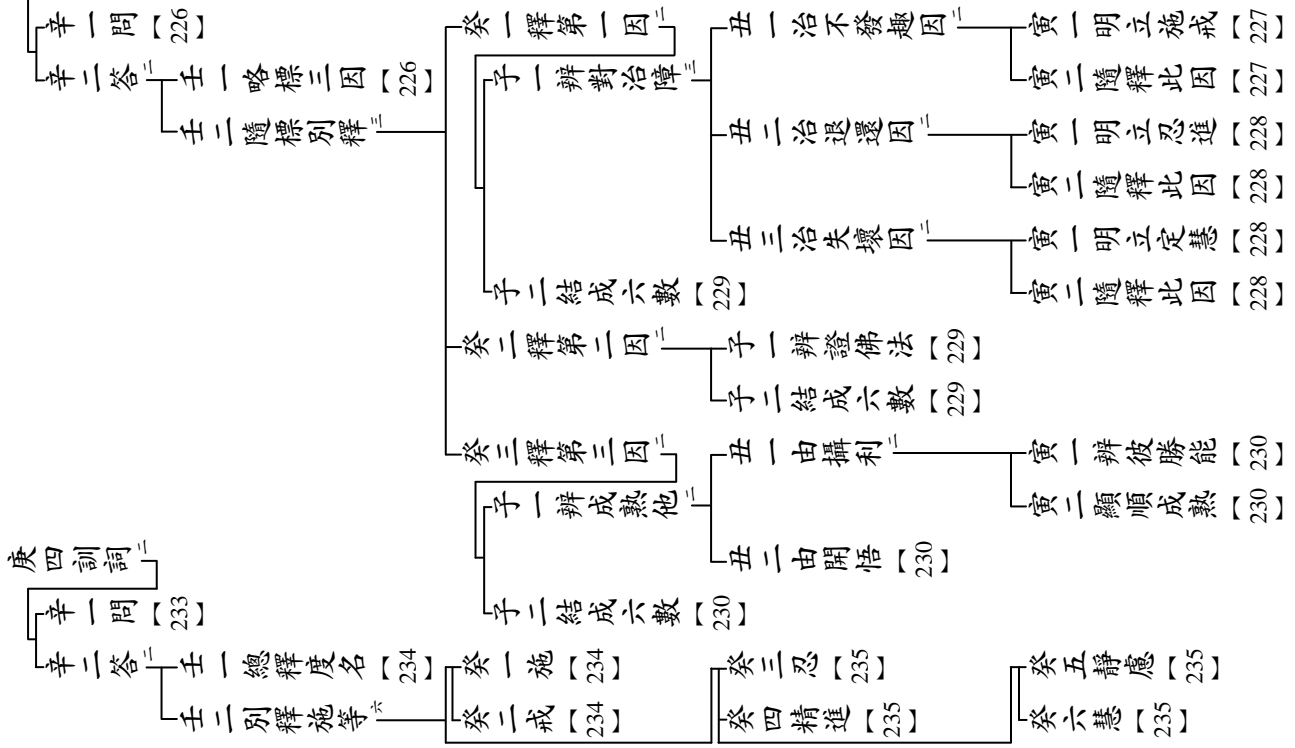

攝大乘論 科表

攝大乘論

庚五修

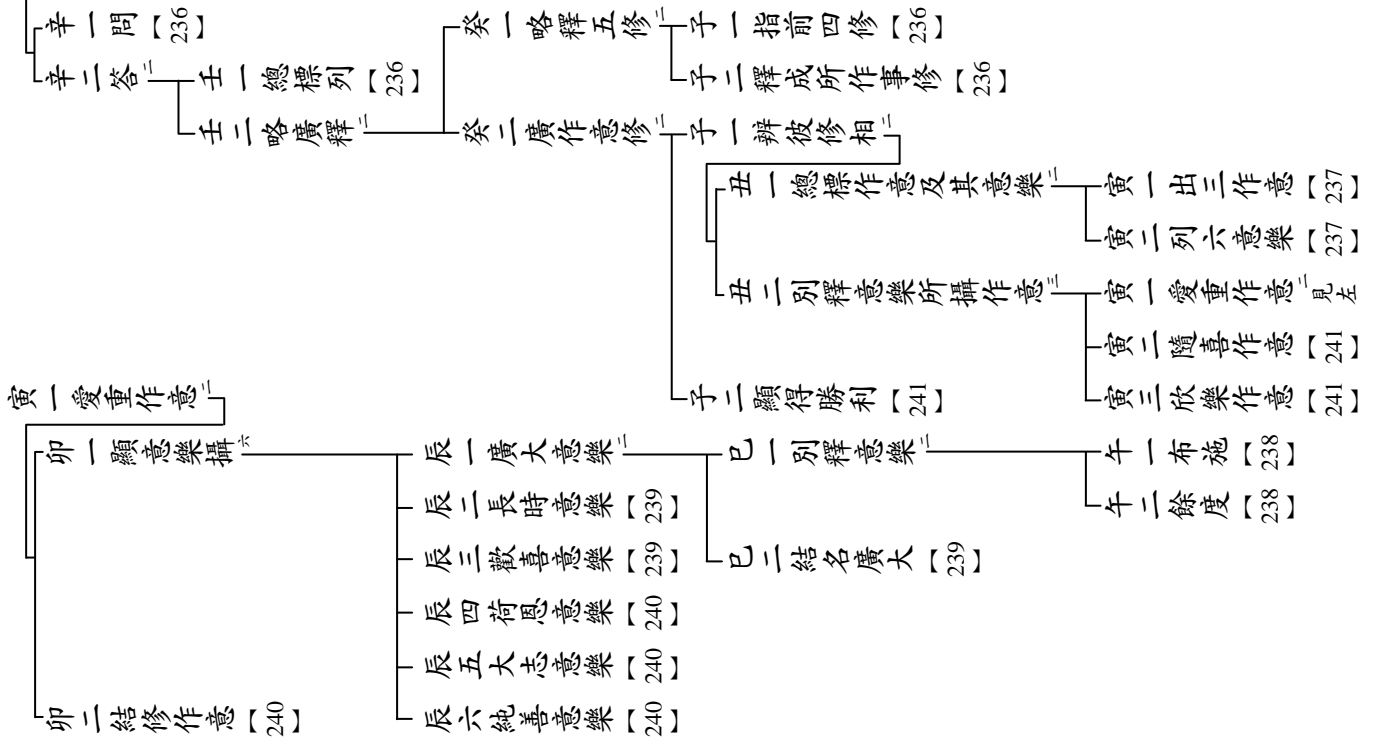

寅一愛重作意

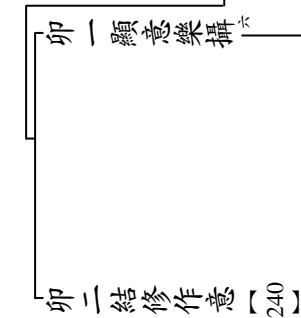

庚六差別^二 庚七相攝^二 庚八所治^二 庚九勝利^二 庚十五決擇^四

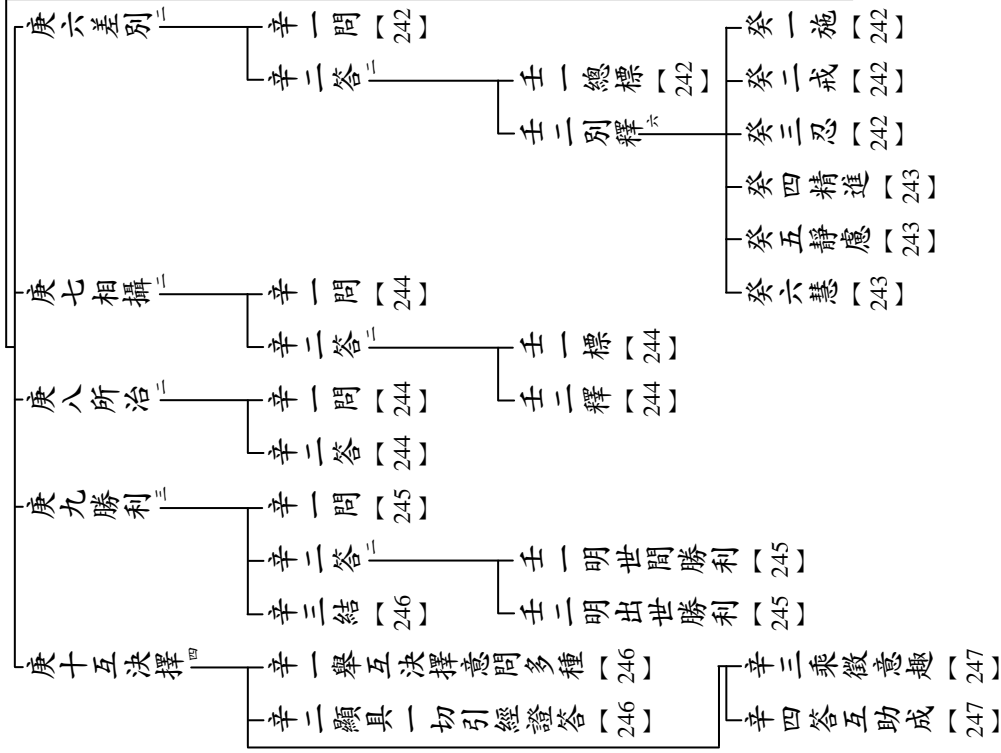

攝大乘論 科表

3 1

攝大乘論

3 2

乙五彼因修差別分^二

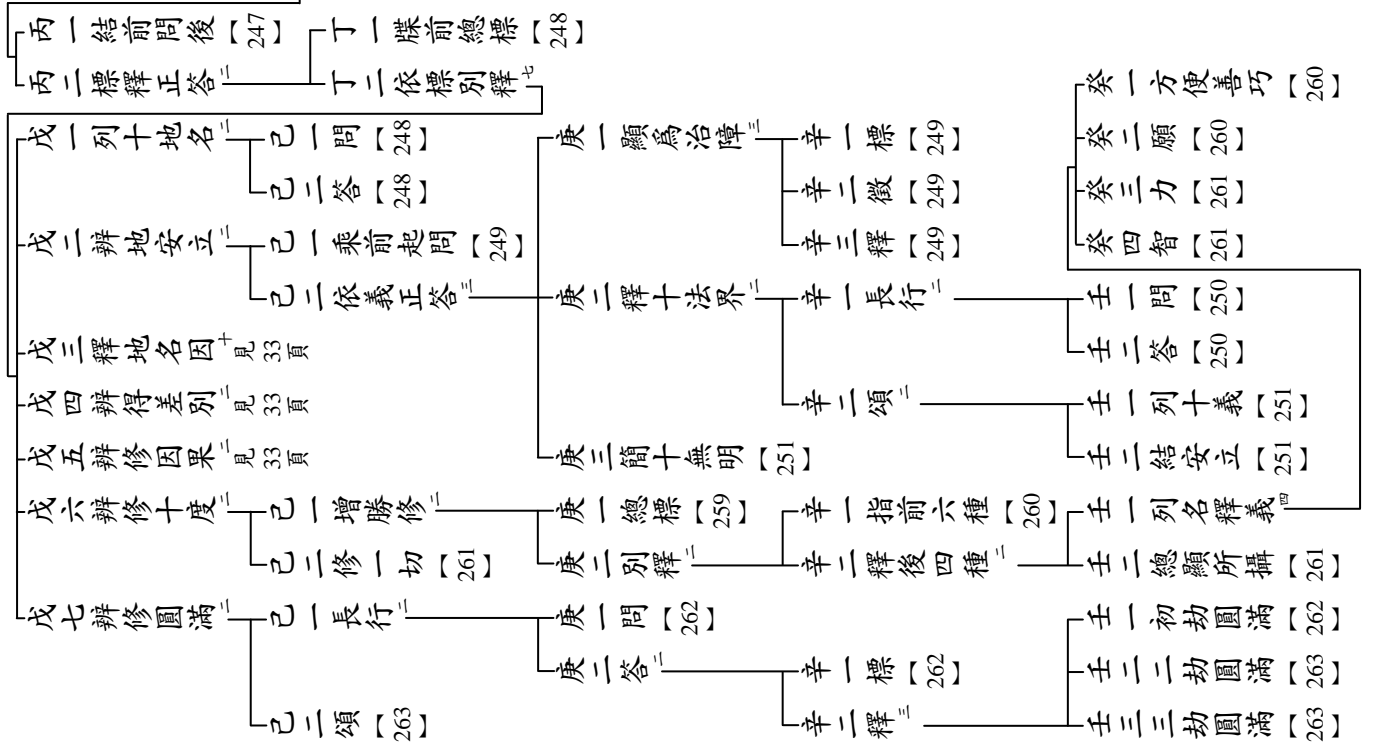

戊三釋地名因⁺ 戊四辨得差別^二 戊五辨修因果^二

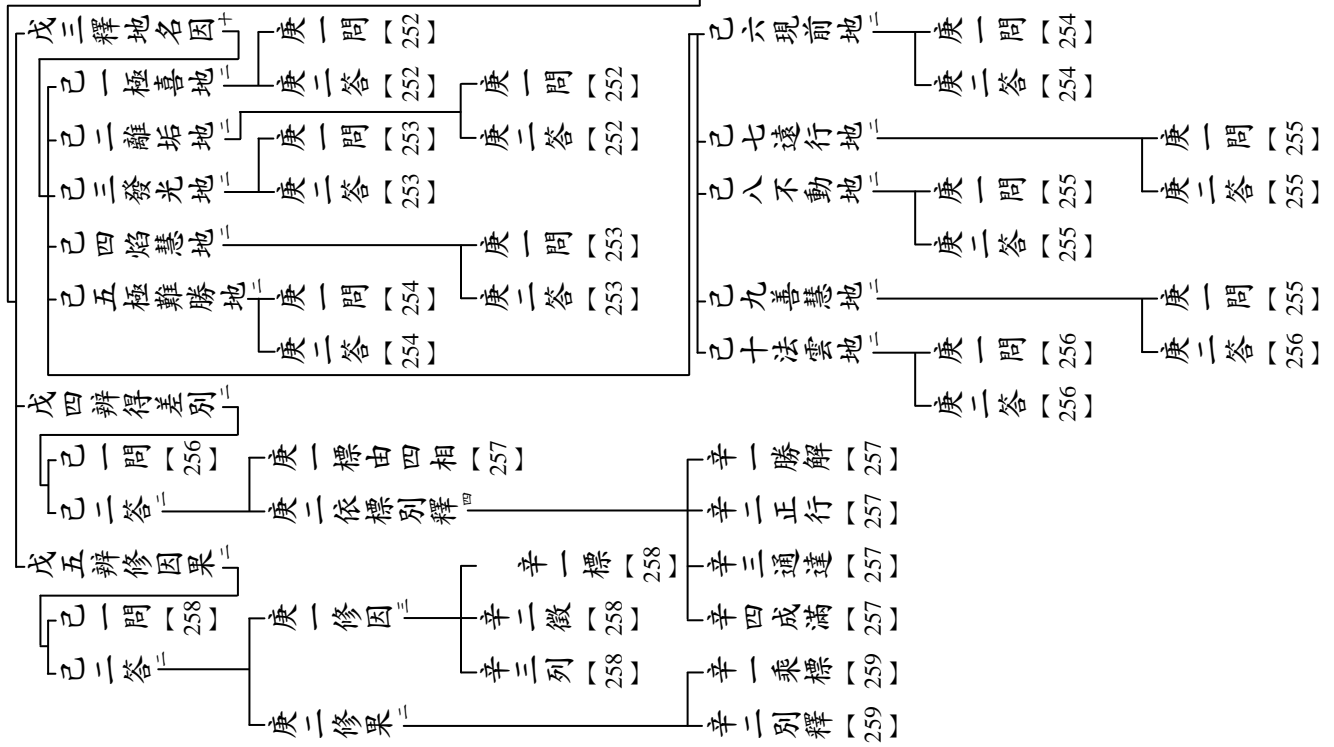

攝大乘論 科表

3 3

攝大乘論

3 4

乙六增上戒學分^二

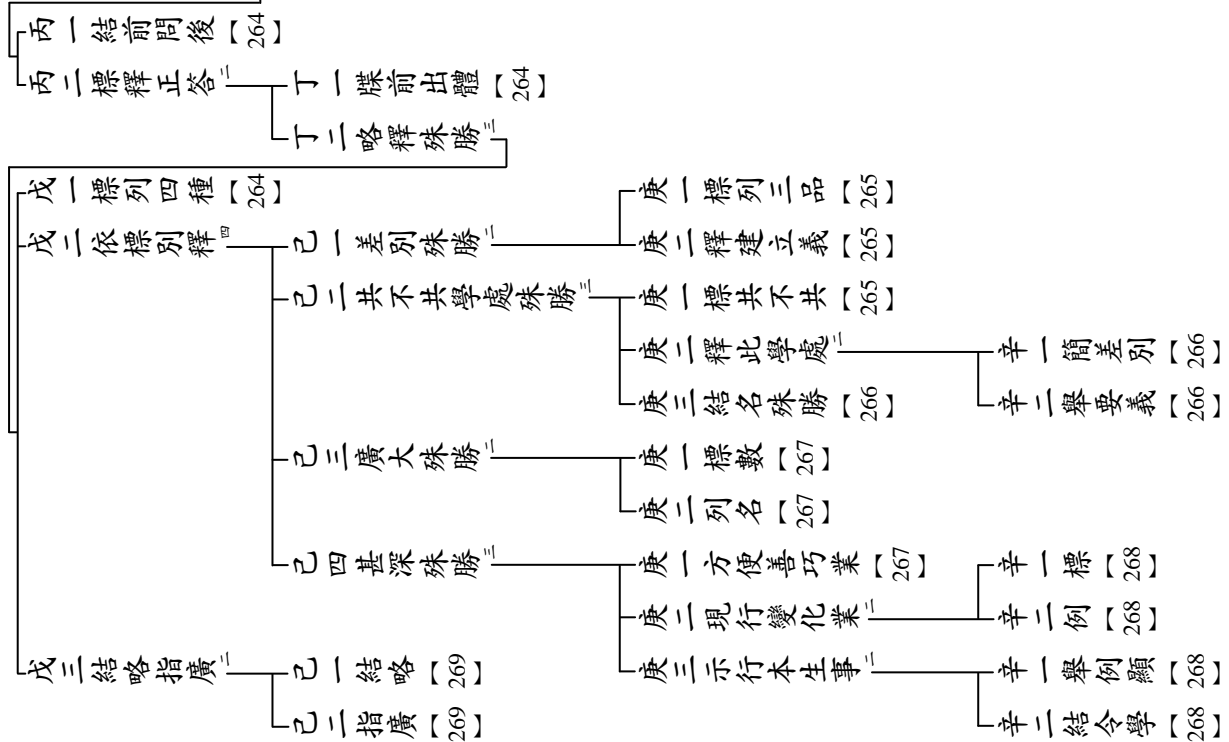

丁二廣釋^六

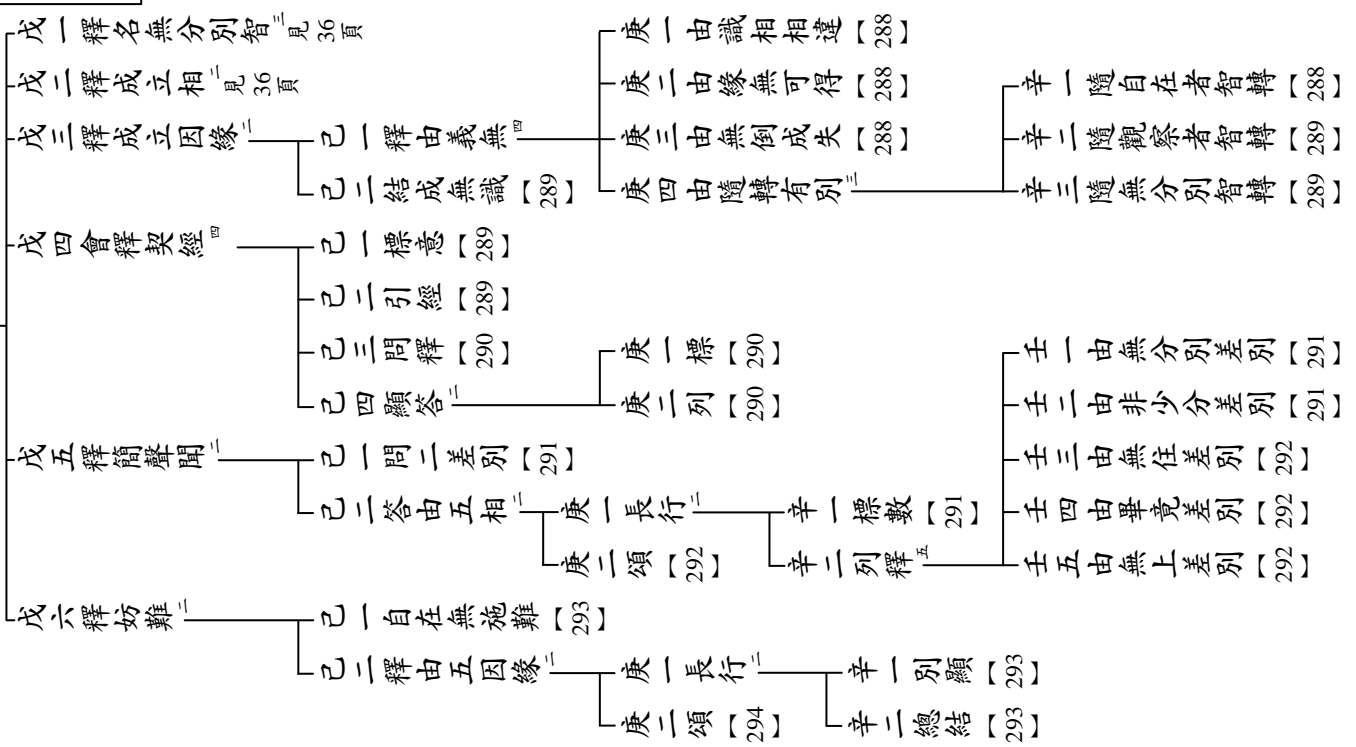

乙九彼果斷分^二

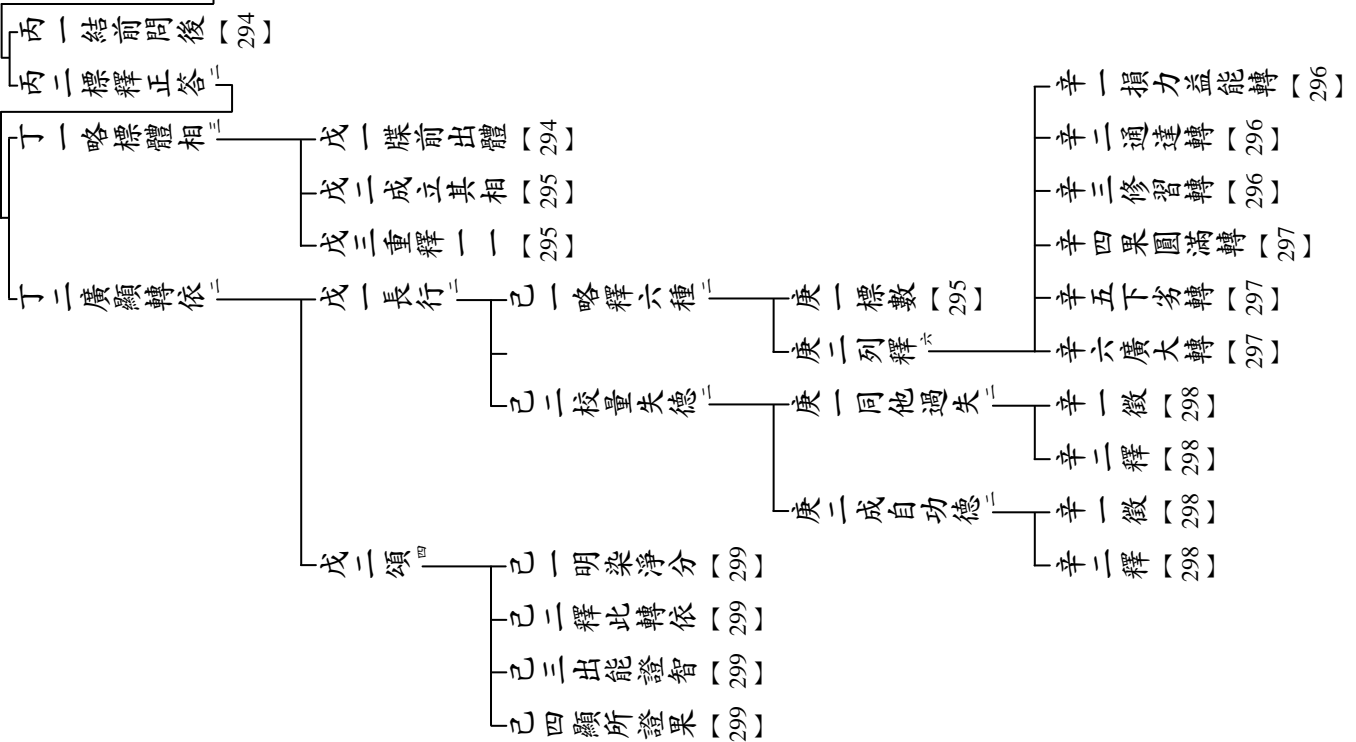

乙十彼果智分

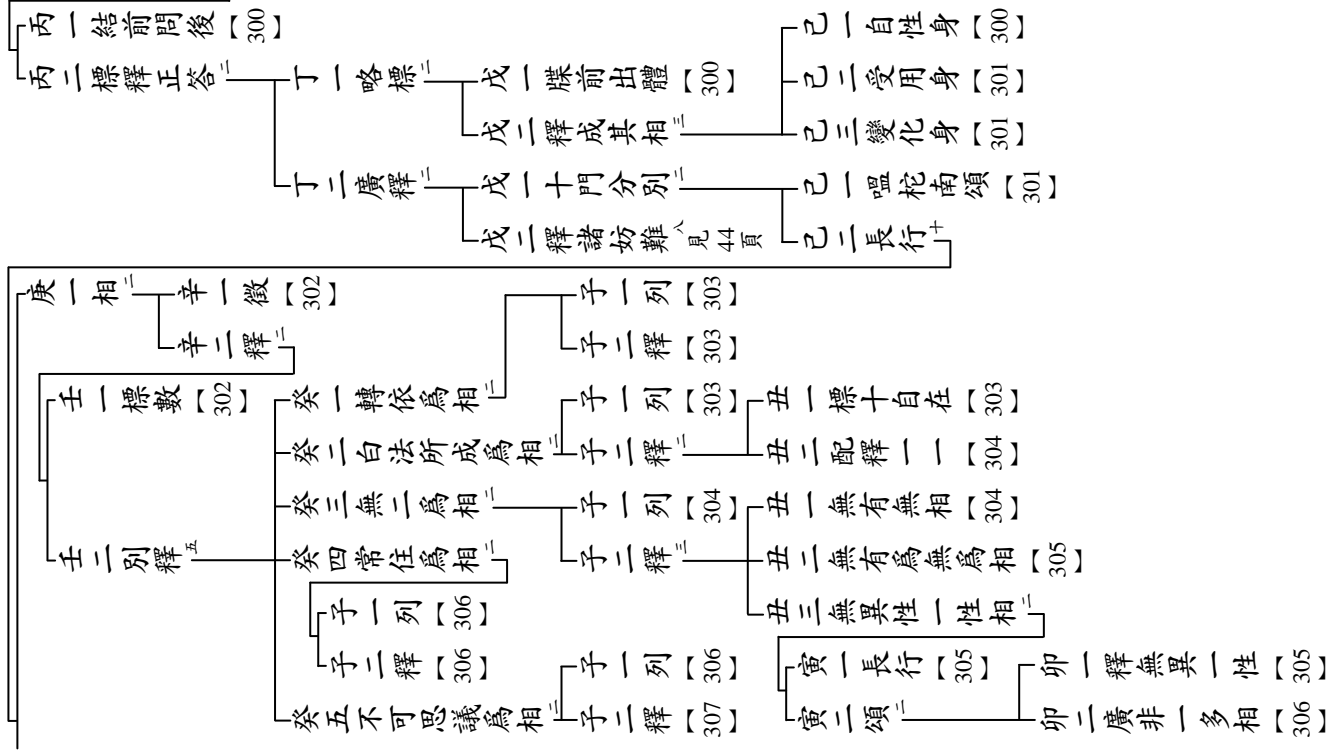

攝大乘論

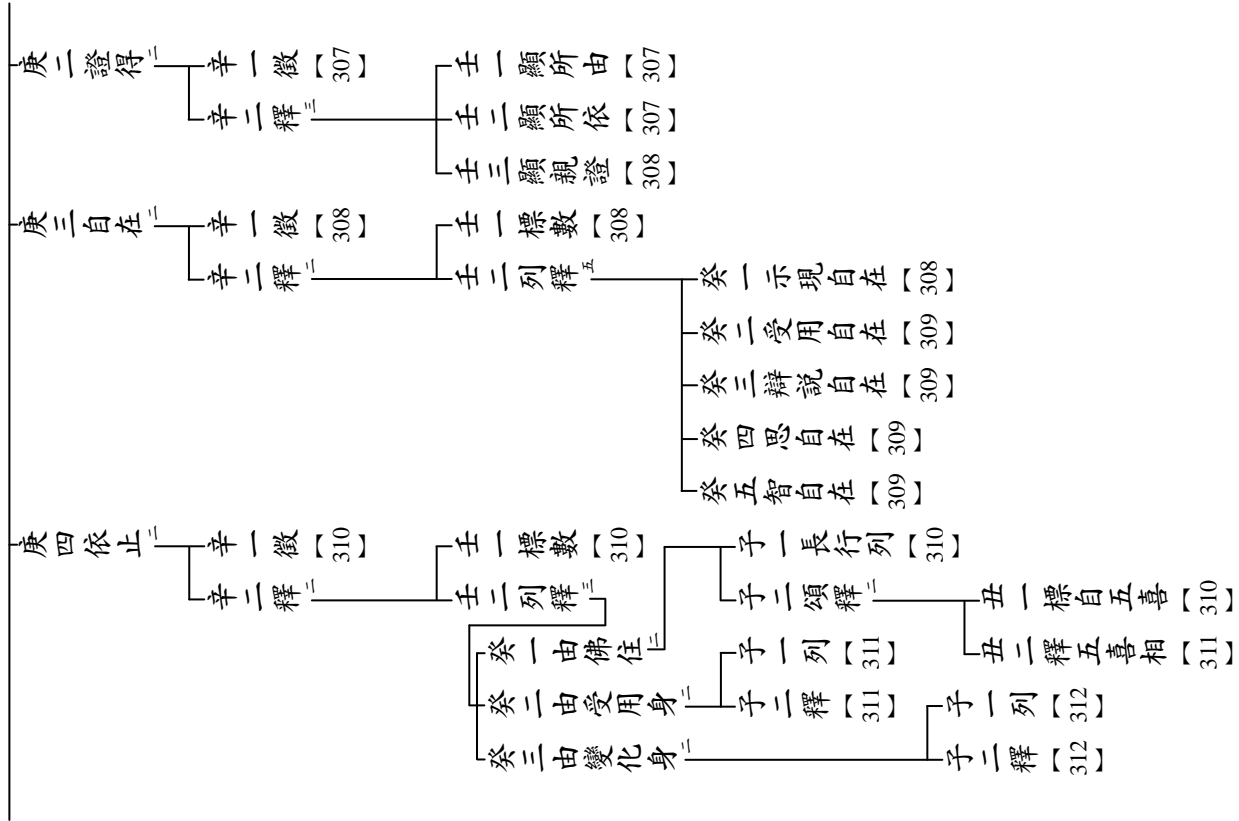

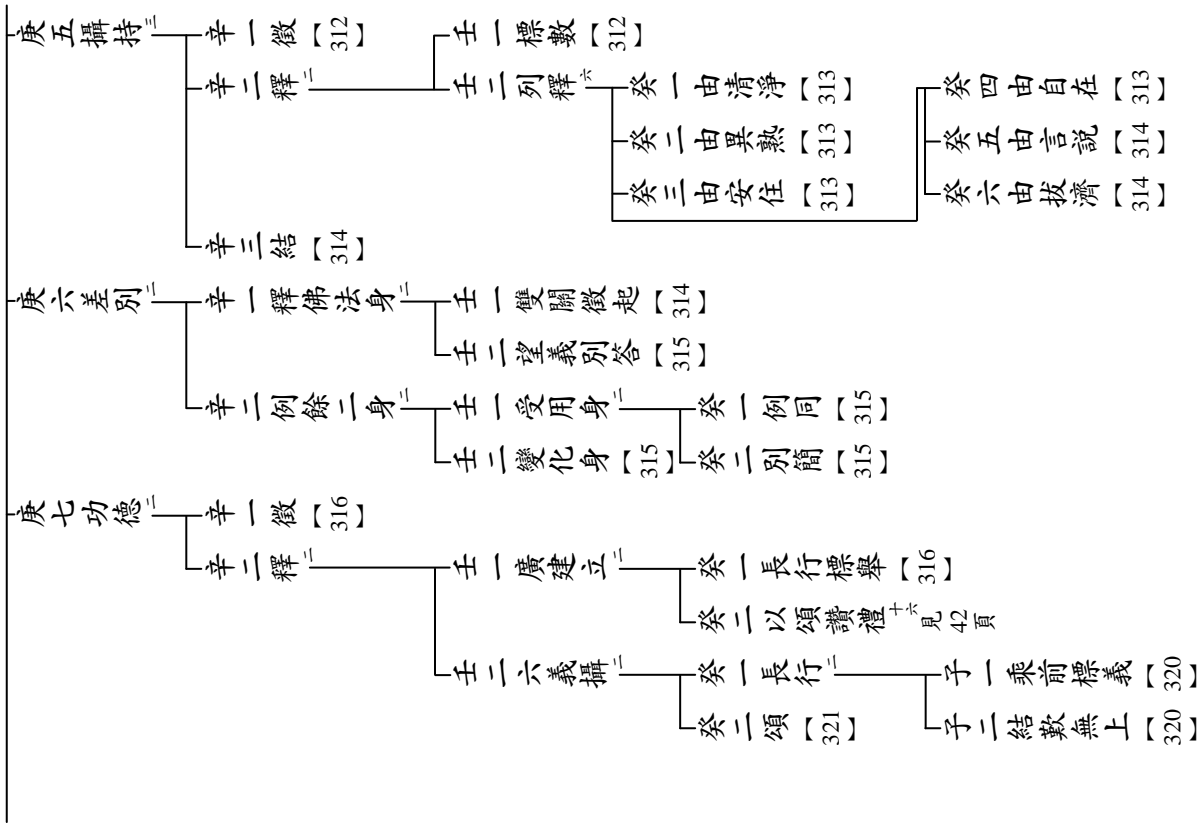

攝大乘論 科表

4 1

攝大乘論

4 2

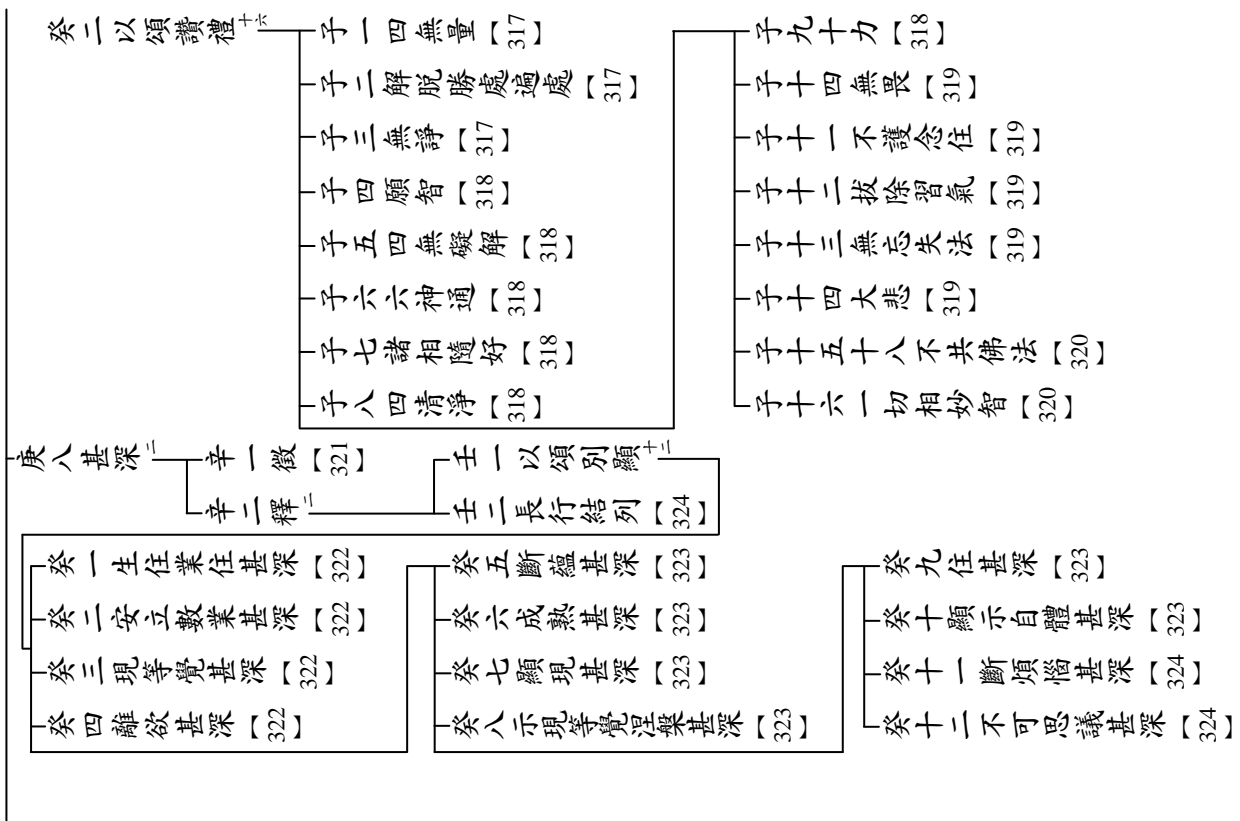

- 庚九念^二
 - 辛一正念法身^二
 - 壬一徵^二〔325〕
 - 壬二釋^二
 - 癸一長行^二
 - 子一標數^二〔325〕
 - 子二列釋^七
 - 癸二頌^二
 - 子一顯七圓滿^二〔327〕
 - 子二勸應修念^二〔328〕
 - 辛二兼顯淨土^二
 - 壬一廣淨土相^二
 - 癸一徵^二〔328〕
 - 子一引經序說功德^二〔328〕
 - 癸二釋^二
 - 子一釋成十八圓滿^二〔329〕
 - 壬二釋其受用^二〔330〕

- 庚十業^二
- 辛一標釋五業^二
 - 壬一標數^二〔330〕
 - 壬二列釋^五
 - 癸一救濟災橫^二〔331〕
 - 癸二救濟惡趣^二〔331〕
 - 癸三救濟非方便^二〔331〕
 - 癸四救濟薩迦耶^二〔331〕
 - 癸五救濟乘^二〔332〕
- 辛二釋其平等^二
 - 壬一長行略標^二〔332〕
 - 壬二頌釋因緣^二〔332〕

攝大乘論 科表

攝大乘論

續頁 39

- 戊二釋諸妨難^八
 - 己一釋說一乘^二
 - 庚一長行問起^二〔333〕
 - 庚二以頌答釋^二
 - 辛一略辨所為^二〔333〕
 - 辛二廣別意趣^二〔333〕
 - 己二釋同時有多佛^二
 - 庚一長行問起^二〔334〕
 - 庚二以頌答釋^二〔334〕
 - 己三釋佛畢竟涅槃及不涅槃^二
 - 庚一長行問起^二〔334〕
 - 庚二以頌答釋^二〔335〕
 - 己四釋受用身非自性身^三
 - 庚一徵^二〔335〕
 - 庚二釋^二
 - 辛一標由六因^二〔335〕
 - 辛二一一別列^二〔335〕
 - 庚三結^二〔336〕
 - 己五釋變化身非自性身^二
 - 庚一徵^二〔336〕
 - 庚二釋^二
 - 辛一標由八因^二〔336〕
 - 辛二隨應別釋^六

壬一釋初二因 [337]				
壬二釋三四因 [337]				
壬三釋第五因 [337]				
壬四釋第六因 [338]				
壬五釋第七因 ^二	癸一長行正釋 ^三	子一標過 [338]	丑一縱 [338]	
壬六釋第八因 [340]	癸二頌更顯成 [340]	子二縱難 ^三	丑二難 [339]	
		子三斥顯 ^三	丑一斥他 [339]	寅一釋通契經 [339]
			丑二顯自 ^二	寅二舉其因喻 [339]
己六釋二身常 ^二	庚一難 [340]			
	庚二釋 ^二	辛一由所依 [340]	壬一顯因 [341]	
		辛二由密意 ^三	壬二舉喻 [341]	
			壬三合法 [341]	
己七釋佛化身非畢竟住 ^二	庚一長行 ^二	辛一標由六因 [342]		
		辛二一一別釋 [342]		
	庚二頌 ^二	辛一攝前六因 [342]		
己八釋求佛果應作功用 ^二	庚一長行設難 [343]	辛二結非常住 [342]		
	庚二以頌顯釋 [343]			

攝大乘論科句

無著菩薩 造論

玄奘法師奉詔譯

韓清淨科記

將述此義，大科分四：

壹解釋論題^三甲 一釋攝甲 二釋大乘甲 三釋論

貳修學綱要

參隨文釋義^三甲 一總標綱要分甲 二依標廣釋分甲 三結擇釋竟分

肆結示勸修

入文分三甲 一總標綱要分^三乙 一明造論意乙 二明論所依

乙 一明造論意

攝大乘論 總標綱要分

47

攝大乘論

48

《阿毘達磨大乘經》中，薄伽梵前，已能善入大乘菩薩，
爲顯大乘體大故說。

乙 二明論所依^三丙 一標顯丙 二辨次第丙 三顯能攝

丙 一標顯^三丁 一長行丁 二頌

丁 一長行^三戊 一標戊 二顯

戊 一標^三己 一標十相數己 二列十相名己 三結顯佛語

己 一標十相數

謂依大乘，諸佛世尊有十相殊勝殊勝語：

己 二列十相名

一者，所知依殊勝殊勝語；二者，所知相殊勝殊勝語；三者，入所知相殊勝殊勝語；四者，彼入因果殊勝殊勝語；五者，彼因果修差別殊勝殊勝語；六者，即於如是修差別

中增上戒殊勝殊勝語；七者，即於此中增上心殊勝殊勝語；八者，即於此中增上慧殊勝殊勝語；九者，彼果斷殊勝殊勝語；十者，彼果智殊勝殊勝語。

己 二結顯佛語

由此所說，諸佛世尊契經諸句，顯於大乘真是佛語。

戊 二顯 己 一顯是佛語 己 二顯是大乘性

己 一顯是佛語 庚 一乘前起問 庚 二出體正答 庚 三結依大乘

庚 一乘前起問

復次，云何能顯？

庚 二出體正答 辛 一標簡 辛 二釋體 辛 三顯勝

辛 一標簡

攝大乘論 總標綱要分

49

攝大乘論

50

由此所說十處，於聲聞乘曾不見說，唯大乘中處處見說。

辛 二釋體

謂阿賴耶識，說名所知依體。三種自性：一依他起自性，二遍計所執自性，三圓成實自性；說名所知相體。唯識性，說名入所知相體。六波羅蜜多，說名彼入因果體。菩薩十地，說名彼因果修差別體。菩薩律儀，說名此中增上戒體。首楞伽摩、虛空藏等諸三摩地，說名此中增上心體。無分別智，說名此中增上慧體。無住涅槃，說名彼果斷體。三種佛身：一自性身、二受用身、三變化身，說名彼果智體。

辛 三顯勝 壬 一顯異餘乘 壬 二顯自最勝

壬 一顯異餘乘

由此所說十處，顯於大乘異聲聞乘。

壬 二顯自最勝

又顯最勝，世尊但為菩薩宣說。

庚 三結依大乘

是故應知：但依大乘，諸佛世尊有十相殊勝殊勝語。

己 二顯是大乘性^三 庚 一牒前更徵 庚 二顯義重答

庚 一牒前更徵

復次，云何由此十相殊勝殊勝如來語故，顯於大乘真是佛語？遮聲聞乘，是大乘性？

庚 二顯義重答^二 辛 一重舉標簡 辛 二顯成大性

攝大乘論 總標綱要分

5 1

攝大乘論

5 2

辛 一重舉標簡

由此十處，於聲聞乘曾不見說，唯大乘中處處見說。

辛 二顯成大性

謂此十處，是最能引大菩提性，是善成立，隨順無違，為能證得一切智智。

丁 二頌^三 戊 一標 戊 二顯

戊 一標

此中二頌：

所知依及所知相

彼入因果彼修異

三學彼果斷及智

最上乘攝是殊勝

戊 二顯

此說此餘見不見 由此最勝菩提因

故許大乘真佛語 由說十處故殊勝

丙二辨次第^三 丁一問 丁二答 丁三結

丁一問

復次，云何如是次第，說此十處？

丁二答^七 戊一所知依 戊二所知相 戊三入所知相 戊四彼入因果

戊五彼因果修差別 戊六三學 戊七二果

戊一所知依

謂諸菩薩，於諸法因要先善已，方於緣起應得善巧。

戊二所知相

次後於緣所生諸法，應善其相，善能遠離增益損減二邊過

攝大乘論 總標綱要分

5 3

攝大乘論

5 4

故。

戊三入所知相

次後如是善修菩薩，應正通達善所取相，令從諸障心得解脫。

戊四彼入因果

次後通達所知相已，先加行位六波羅蜜多，由證得故。應更成滿，增上意樂得清淨故。

戊五彼因果修差別

次後清淨意樂所攝六波羅蜜多，於十地中分分差別，應勤修習，謂要經三無數大劫。

戊六三學

次後於三菩薩所學，應令圓滿。

戊七二果

既圓滿已，彼果涅槃及與無上正等菩提，應現等證。

丁三結

故說十處如是次第。

丙三顯能攝

又此說中，一切大乘皆得究竟。

甲二依標廣釋分⁺ 乙一所知依分 乙二所知相分 乙三入所知相分

乙四彼入因果分 乙五彼因果修差別分 乙六增上戒學

乙七增上心學 乙八增上慧學 乙九彼果斷分 乙十彼果智分

乙一所知依分^二 丙一牒前出體 丙二六門分別

攝大乘論 所知依分

5 5

攝大乘論

5 6

丙一牒前出體

此中最初，且說所知依，即阿賴耶識。

丙二六門分別^六 丁一阿賴耶識句義 丁二阿賴耶識異門 丁三阿賴耶識體相

丁四阿賴耶識扶擇 丁五阿賴耶識差別 丁六阿賴耶識性攝

丁一阿賴耶識句義^三 戊一引教 戊二釋名

戊一引教^二 己一問 己二答

己一問

世尊何處說阿賴耶識？名阿賴耶識？

己二答^二 庚一證為所知依體 庚二證得阿賴耶名

庚一證為所知依體

謂薄伽梵於《阿毘達磨大乘經》伽他中說：

無始時來界 一切法等依 由此有諸趣 及涅槃證得

庚 二證得阿賴耶名

即於此中復說頌曰：

由攝藏諸法 一切種子識 故名阿賴耶 勝者我開示

戊 二釋名 己 一結前起問 己 二依義正答

己 一結前起問

如是且引阿笈摩證。復何緣故，此識說名阿賴耶識？

己 二依義正答 庚 一約能所藏義釋 庚 二約執藏義釋

庚 一約能所藏義釋

一切有生雜染品法，於此攝藏為果性故；又即此識，於彼攝藏為因性故，是故說名阿賴耶識。

庚 二約執藏義釋

攝大乘論 所知依分

57

攝大乘論

58

或諸有情，攝藏此識為自我故，是故說名阿賴耶識。

丁 二阿賴耶識異名 戊 一訓釋安立 戊 二敘破異執

戊 一訓釋安立 己 一依大乘教 己 一依聲聞乘教 己 三總成

己 一依大乘教 庚 一釋異名 庚 二釋妨難

庚 一釋異名 辛 一釋阿陀那 辛 二釋心

辛 一釋阿陀那 壬 一引教 壬 二釋名

壬 一引教

復次此識亦名阿陀那識。此中阿笈摩者，如《解深密經》說：

阿陀那識甚深細 一切種子如瀑流

我於凡愚不開演 恐彼分別執為我

壬 二釋名 癸 一問 癸 二答 癸 三結

癸 一問

何緣此識亦復說名阿陀那識？

癸 二答^三子 一標子 二徵子 三釋

子 一標

執受一切有色根故；一切自體取所依故。

子 二徵

所以者何？

子 三釋

有色諸根，由此執受，無有失壞，盡壽隨轉。又於相續正結生時，取彼生故，執受自體。

癸 三結

攝大乘論 所知依分

5 9

攝大乘論

6 0

是故此識亦復說名阿陀那識。

辛 二釋心^三壬 一引教壬 二釋名

壬 一引教

此亦名心，如世尊說：「心意識^三。」

壬 二釋名^三癸 一例釋意名癸 二正釋心名

癸 一例釋意名^三子 一出體子 二證成子 三性攝

子 一出體^三丑 一出二體丑 二顯識依丑 三釋得名

丑 一出二體^三寅 一無間滅意寅 二染污意

寅 一無間滅意

此中意有二種：第一、與作等無間緣所依止性，無間滅識，能與意識作生依止；

寅 二染污意

第二、染污意，與四煩惱恒共相應：一者，薩迦耶見；二者，我慢；三者，我愛；四者，無明。

丑 二顯識依

此即是識雜染所依。識復由彼第一依生，第二雜染了別境義故。

丑 三釋得名

等無間義故，思量義故，意成二種。

子 二證成^三丑 一長行丑 二頌

丑 一長行^三寅 一問寅 二答

寅 一問

攝大乘論 所知依分

6 1

攝大乘論

6 2

復次，云何得知有染污意？

寅 二答^六卯 一無不共無明過卯 二無五同法過卯 三無訓釋詞過

卯 四無 二定別過卯 五無想無染過卯 六我執不恆行過

卯 一無不共無明過

謂此若無，不共無明則不得有，成過失故。

卯 二無五同法過^三辰 一標過辰 二釋理

辰 一標過

又五同法亦不得有，成過失故。

辰 二釋理

所以者何？以五識身必有眼等俱有依故。

卯 三無訓釋詞過

又訓釋詞亦不得有，成過失故。

卯四無二定別過^三辰 一標過辰二釋理
辰 一標過

又無想定與滅盡定差別無有，成過失故。

辰二釋理

謂無想定染意所顯，非滅盡定。若不爾者，此二種定應無差別。

卯五無想無染過

又無想定，一期生中應無染污，成過失故。於中若無我執我慢。

卯六我執不恆行過^三辰 一顯正辰二斥非辰三結立

攝大乘論 所知依分

6 3

攝大乘論

6 4

辰 一顯正

又一切時我執現行，現可得故，謂善不善無記心中。

辰二斥非

若不爾者，唯不善心彼相應故，有我、我所煩惱現行，非善、無記。

辰三結立

是故，若立俱有現行，非相應現行，無此過失。

丑二頌^三寅 一顯六種過失寅二顯過失種類寅三釋不共無明
寅 一顯六種過失

此中頌曰：

若不共無明 及與五同法 訓詞二定別 無皆成過失

無想生應無 我執轉成過 我執恒隨逐 一切種無有

寅二顯過失種類

離染意無有 二三成相違 無此一切處 我執不應有

寅三釋不共無明

真義心當生 常能為障礙 俱行一切分 謂不共無明

子三性攝^三丑一法丑二喻丑三合

丑一法

此意染污故，有覆無記性，與四煩惱常共相應。

丑二喻

如色、無色二纏煩惱，是其有覆無記性攝。色、無色纏為奢摩他所攝藏故。

攝大乘論 所知依分

65

攝大乘論

66

丑三合

此意一切時微細隨逐故。

癸二正釋心名^二子一出體子二釋名

子一出體

心體第三，若離阿賴耶識無別可得。是故成就阿賴耶識以為心體。由此為種子，意及識轉。

子二釋名^二丑一問丑二答

丑一問

何因緣故亦說名心？

丑二答

由種種法熏習種子所積集故。

庚 二釋妨難 二 辛 一難 辛 二釋

辛 一難

復次，何故聲聞乘中，不說此心名阿賴耶識、名阿陀那識？

辛 二釋 二 壬 一略 壬 二廣

壬 一略

由此深細境所攝故。

壬 二廣 二 癸 一徵 癸 二答

癸 一徵

所以者何？

癸 二答 二 子 一釋不為聲聞說 子 二釋為菩薩說

子 一釋不為聲聞說

攝大乘論 所知依分

67

攝大乘論

68

由諸聲聞，不於一切境智處轉。是故於彼，雖離此說，然智得成，解脫成就，故不為說。

子 二釋為菩薩說

若諸菩薩，定於一切境智處轉，是故為說。若離此智，不易證得一切智智。

己 二依聲聞乘教 二 庚 一標密意 庚 二釋異名

庚 一標密意

復次，聲聞乘中亦以異門密意，已說阿賴耶識。

庚 二釋異名 二 辛 一阿賴耶 辛 二根本釋 辛 三窮生死蘊

辛 一阿賴耶 二 壬 一引教 壬 二結顯

壬 一引教

如彼《增壹阿笈摩》說：世間衆生愛阿賴耶，樂阿賴耶，欣阿賴耶，熹阿賴耶；爲斷如是阿賴耶故，說正法時，恭敬攝耳，住求解心，法隨法行，如來出世，如是甚奇希有正法，出現世間。

壬二結顯

於聲聞乘《如來出現四德經》中，由此異門密意，已顯阿賴耶識。

辛二根本識

於大衆部阿笈摩中，亦以異門密意，說此名根本識，如樹依根。

辛三窮生死蘊^二壬一標名壬二釋伏難

攝大乘論 所知依分

69

攝大乘論

70

壬一標名

化地部中，亦以異門密意，說此名窮生死蘊。

壬二釋伏難

有處有時見色心斷，非阿賴耶識中彼種有斷。

己三總成

阿賴耶如是，所知依說阿賴耶識爲性，阿陀那識爲性，心爲性，阿賴耶爲性，根本識爲性，窮生死蘊爲性等。由此異門，阿賴耶識成大王路。

戊二敘破異執^二己一心己二阿賴耶

己一心^三庚一敘計庚二破成

庚一敘計

復有一類，謂心意識，義一文異。

庚二破成^二辛 一破辛二成

辛 一破

是義不成。

辛二成

意識兩義，差別可得；當知心義，亦應有異。

己二阿賴耶^二庚 一敘計庚二破成

庚 一敘計

復有一類，謂薄伽梵所說衆生愛阿賴耶，乃至廣說。此中五取蘊說名阿賴耶。有餘復謂貪俱樂部受名阿賴耶，有餘復謂薩迦耶見名阿賴耶。

攝大乘論 所知依分

7 1

攝大乘論

7 2

庚二破成^二辛 一略辛二廣

辛 一略^二壬 一破彼過失壬二成自最勝

壬 一破彼過失

此等諸師由教及證，愚於藏識，故作此執。如是安立阿賴耶名，隨聲聞乘安立道理，亦不相應。

壬二成自最勝

若不愚者，取此藏識，安立彼說阿賴耶名。如是安立，則爲最勝。

辛二廣^三壬 一徵壬二破彼過失壬三成自最勝

壬 一徵

云何最勝？

壬 二破彼過失^三 癸 一破五取蘊 癸 二破貪俱樂部受 癸 三破薩迦耶見

癸 一破五取蘊

若五取蘊名阿賴耶，生惡趣中一向苦處，最可厭逆，衆生一向不起愛樂。於中執藏，不應道理。以彼常求速捨離故。

癸 二破貪俱樂部受

若貪俱樂部受名阿賴耶，第四靜慮以上無有，具彼有情，常有厭逆，於中執藏，亦不應理。

癸 三破薩迦耶見

若薩迦耶見名阿賴耶，於此正法中信解無我者，恒有厭逆，於中執藏，亦不應理。

壬 三成自最勝^三 癸 一明性攝 癸 二釋前非 癸 三結安立

攝大乘論 所知依分

7 3

攝大乘論

7 4

癸 一明性攝

阿賴耶識，內我性攝。

癸 二釋前非^三 子 一釋惡趣愛 子 二釋寂靜愛 子 三釋無我愛

子 一釋惡趣愛

雖生惡趣一向苦處，求離苦蘊，然彼恒於我愛隨縛，未嘗求離。

子 二釋寂靜愛

雖生第四靜慮以上，於貪俱樂部恒有厭逆，阿賴耶識我愛隨縛。

子 三釋無我愛

雖於此正法信解無我者，厭逆我見，然於藏識我愛隨縛，

癸 二結安立

是故安立阿賴耶識名阿賴耶，成就最勝。

丁 二阿賴耶識體相 二戊 一正辨安立戊 二兼說餘緣

戊 一正辨安立 二己 一長行己 二頌

己 一長行 二庚 一結前起後庚 二標釋三相庚 三重成三相

庚 一結前起後

如是已說阿賴耶識安立異門。安立此相，云何可見？

庚 二標釋三相 二辛 一標辛 二釋

辛 一標

安立此相略有三種：一者安立自相，二者安立因相，三者安立果相。

攝大乘論 所知依分

75

攝大乘論

76

辛 二釋 二壬 一自相壬 二因相壬 三果相

壬 一自相

此中安立阿賴耶識自相者，謂依一切雜染品法所有薰習，為彼生因，由能攝持種子相應。

壬 二因相

此中安立阿賴耶識因相者，謂即如是一切種子阿賴耶識，於一切時，與彼雜染品類諸法現前為因。

壬 三果相

此中安立阿賴耶識果相者，謂即依彼雜染品法，無始時來所有薰習，阿賴耶識相續而生。

庚 三重成三相 二辛 一自相辛 二因相辛 三果相

辛 一自相^二壬 一喻熏習理壬^二辨種 一異

壬 一喻熏習理^四癸 一徵癸^二釋癸^三喻癸^四合

癸 一徵

復次，何等名爲薰習？薰習能詮。何爲所詮？

癸^二釋

謂依彼法俱生俱滅。此中有能生彼因性，是謂所詮，

癸^三喻^二子 一世間共成喻子^二餘部共成喻

子 一世間共成喻

如苴勝中有花薰習，苴勝與華俱生俱滅，是諸苴勝帶能生彼香因而生。

子^二餘部共成喻^二丑 一貪等熏習丑^二多聞熏習

攝大乘論 所知依分

77

攝大乘論

78

丑 一貪等熏習

又如所立貪等行者，貪等薰習，依彼貪等俱生俱滅，此心帶彼生因而生，

丑^二多聞熏習

或多聞者，多聞薰習，依聞作意俱生俱滅，此心帶彼記因而生，由此薰習能攝持故，名持法者，

癸^四合

阿賴耶識薰習道理，當知亦爾。

壬^二辨種 一異^二癸 一徵癸^二釋

癸 一徵

復次，阿賴耶識中，諸雜染品法種子，爲別異住？爲無別異？

癸二釋子 子一釋雙非子二釋相應

子一釋雙非

非彼種子有別實物於此中住，亦非不異，

子二釋相應

然阿賴耶識如是而生，有能生彼功能差別，名一切種子識。

辛二因相 壬一喻與諸法更互為因 壬二喻與異雜諸法為因

壬三顯生諸法有二緣起

壬一喻與諸法更互為因 癸一徵 癸二釋

癸一徵

復次，阿賴耶識，與彼雜染諸法，同時更互為因，云何可見？

癸二釋子 子一舉喻子二合法

子一舉喻 丑一三法喻 丑二二法喻

攝大乘論 所知依分

79

攝大乘論

80

丑一三法喻

譬如明燈，焰炷生燒，同時更互。

丑二二法喻

又如蘆束互相依持，同時不倒。

子二合法 丑一釋互為因 丑二釋立因緣

丑一釋互為因

應觀此中更互為因，道理亦爾。如阿賴耶識為雜染諸法因，雜染諸法亦為阿賴耶識因，

丑二釋立因緣

唯就如是安立因緣，所餘因緣不可得故。

壬二喻與異雜諸法為因 癸一徵 癸二釋

癸 一徵

云何薰習無異無雜，而能與彼有異有雜諸法為因？

癸 二釋^二子 一舉喻子 二合法

子 一舉喻

如衆纈具纈所纈衣，當纈之時，雖復未有異雜非一品類可得，入染器後，爾時衣上便有異雜非一品類染色紋絡文像顯現，

子 二合法

阿賴耶識亦復如是，異雜能薰之所薰習，於薰習時雖復未有異雜可得，果生染器現前已後，便有異雜無量品類諸法顯現，

攝大乘論 所知依分

81

攝大乘論

82

壬 二顯生諸法有二緣起^三癸 一乘標緣起 癸 二說緣起別 癸 三喻愚緣起

癸 一乘標緣起

如是緣起，於大乘中極細甚深，

癸 二說緣起別^二子 一標子 二釋

子 一標

又若略說有二緣起：一者分別自性緣起。二者分別愛非愛緣起，

子 二釋^二丑 一釋自性緣起 丑 二釋愛非愛緣起

丑 一釋自性緣起

此中依止阿賴耶識諸法生起，是名分別自性緣起，以能分別種種自性為緣性故，

丑二釋愛非愛緣起

復有十二支緣起，是名分別愛非愛緣起，以於善趣惡趣，能分別愛非愛種種自體爲緣性故。

癸三喻愚緣起^三子一愚二種子二舉喻子三合法

子一愚二種^二丑一愚第一緣起丑二愚第二緣起

丑一愚第一緣起

於阿賴耶識中，若愚第一緣起，或有分別自性爲因，或有分別宿作爲因，或有分別自在變化爲因，或有分別實我爲因，或有分別無因無緣。

丑二愚第二緣起

若愚第二緣起，復有分別我爲作者、我爲受者。

攝大乘論 所知依分

83

攝大乘論

84

子二舉喻

譬如衆多生盲士夫，未曾見象，復有以象說而示之。彼諸生盲有觸象鼻，有觸其牙，有觸其耳，有觸其足，有觸其尾，有觸脊梁，諸有問言：象爲何相？或有說言象如犁柄，或說如杵，或說如箕，或說如白，或說如箒，或有說言象如石山。

子三合法

若不解了此二緣起，無明生盲亦復如是，或有計執自性爲因，或有計執宿作爲因，或有計執自在爲因，或有計執實我爲因，或有計執無因無緣，或有計執我爲作者、我爲受者。阿賴耶識自性，因性，及果性等，如所不了象之自性。

辛 三果相

又若略說，阿賴耶識用異熟識一切種子為其自性，能攝三界一切自體，一切趣等。

己 二頌 庚 一通內外種辨 庚 二辨內種異於外種

庚 一通內外種辨 辛 一舉六種種子 辛 二釋種子六義 辛 三釋所熏四義

辛 四破餘異執 辛 五顯為二因

辛 一舉六種種子

此中五頌：

外內不明了 於二唯世俗 勝義諸種子 當知有六種

辛 二釋種子六義

剎那滅俱有 恒隨轉應知 決定待眾緣 唯能引自果

攝大乘論 所知依分

85

攝大乘論

86

辛 三釋所熏四義

堅無記可熏 與能熏相應 所熏非異此 是為熏習相

辛 四破餘異執

六識無相應 三差別相違 一念不俱有 類例餘成失

辛 五顯為二因

此外內種子 能生引應知 枯喪由能引 任運後滅故

庚 二辨內種異於外種 辛 一定不定熏別 辛 二失得過違別 辛 三非真依真別

辛 一定不定熏別

為顯內種非如外種，復說二頌：

外或無熏習 非內種應知 聞等熏習無 果生非道理

辛 二失得過違別

作不作失得 過故成相違

辛 二非真依真別

外種內為緣 由依彼熏習

戊 二兼說餘緣 己 一先舉轉識名能受者 己 二正說 二識更互為緣
己 三總以四緣料簡緣起

己 一先舉轉識名能受者 庚 一標義 庚 二引證

庚 一標義

復次，其餘轉識普於一切自體諸趣，應知說名能受用者。

庚 二引證

如《中邊分別論》中說伽他曰：

一則名緣識 第二名受者 此中能受用 分別推心法

攝大乘論 所知依分

87

攝大乘論

88

己 二正說 二識更互為緣 庚 一標義 庚 二引證

庚 一標義

如是二識更互為緣。

庚 二引證

如《阿毘達磨大乘經》中說伽他曰：

諸法於識藏 識於法亦爾 更互為果性 亦常為因性

己 三總以四緣料簡緣起 庚 一別配 庚 二總顯

庚 一別配 辛 一第一緣起 辛 二第二緣起 辛 三第三緣起

辛 一第一緣起

若於第一緣起中，如是二識互為因緣。

辛 二第二緣起

於第二緣起中復是何緣？是增上緣。

辛二第三緣起

如是六識幾緣所生？增上，所緣，等無間緣。

庚二總顯

如是三種緣起：謂窮生死，愛非愛趣，及能受用；具有四緣。

丁四阿賴耶識決擇^三 戊一結前起後 戊二略標離阿賴耶識染淨不成

戊三廣顯染淨不成道理

戊一結前起後

如是已安立阿賴耶識異門及相，復云何知如是異門及如是相，決定唯在阿賴耶識非於轉識。

攝大乘論 所知依分

89

攝大乘論

90

戊二略標離阿賴耶識染淨不成

由若遠離如是安立阿賴耶識，雜染、清淨皆不得成：謂煩惱雜染，若業雜染，若生雜染皆不成故；世間清淨，出世清淨亦不成故。

戊三廣顯染淨不成道理^二 己一長行 己二頌釋轉依

己一長行^三 庚一別釋染淨種現不成 庚二總破色心為染淨種不成

庚三結成許有阿賴耶識

庚一別釋染淨種現不成^二 辛一辨三雜染 辛二辨二清淨

辛一辨三雜染^三 壬一煩惱雜染 壬二業雜染 壬三生雜染

壬一煩惱雜染^三 癸一問 癸二答 癸三結

癸一問

云何煩惱雜染不成？

癸二答三子一難六轉識為染種體不成子二難染污識初生無種不成

子二難對治識持煩惱種不成

子一難六轉識為染種體不成三丑一標義丑二徵破

丑一標義

以諸煩惱及隨煩惱熏習所作彼種子體，於六識身不應理故，

丑二徵破三寅一徵寅二破

寅一徵

所以者何？

寅二破三卯一破眼識卯二例破餘

卯一破眼識三辰一難持種不成辰二難受熏不成

辰一難持種不成三巳一設義巳二隨難巳三喻結

巳一設義

攝大乘論 所知依分

9 1

攝大乘論

9 2

若立眼識，貪等煩惱及隨煩惱俱生俱滅，此由彼熏成種非餘。

巳二隨難三午一出過午二理破

午一出過

即此眼識若已謝滅，餘識所間，如是熏習，熏習所依皆不可得。

午二理破

從此先滅，餘識所間，現無有體眼識與彼貪等俱生，不應道理，以彼過去現無體故。

巳三喻結

如從過去現無體業，異熟果生不應道理。

辰 二難受熏不成^三 巳 一乘前更破 巳 二設難住處 巳 三結非所熏

巳 一乘前更破

又此眼識貪等俱生所有熏習亦不成就，

巳 二設難住處^三 午 一住貪中 午 二住餘識 午 三住自體

午 一住貪中

然此熏習不住貪中，由彼貪欲是能依故，不堅住故。

午 二住餘識

亦不得住所餘識中，以彼諸識所依別故；又無決定俱生滅故。

午 三住自體

亦復不得住自體中，由彼自體決定無有俱生滅故。

攝大乘論 所知依分

9 3

攝大乘論

9 4

巳 三結非所熏

是故眼識貪等煩惱及隨煩惱之所熏習，不應道理。又復此識非識所熏。

卯 二例破餘

如說眼識，所餘轉識亦復如是，如應當知。

子 二難染污識初生無種不成

復次，從無想等上諸地沒來生此間，爾時煩惱及隨煩惱所染初識，此識生時應無種子。由所依止及彼熏習並已過去，現無體故。

子 二難對治識持煩惱種不成^二 丑 一無識持種難 丑 二無種識生難

丑 一無識持種難

復次，對治煩惱識若已生，一切世間餘識已滅，爾時若離阿賴耶識，所餘煩惱及隨煩惱種子在此對治識中，不應道理。此對治識自性解脫故，與餘煩惱及隨煩惱不俱生滅故。

丑二無種識生難

復於後時世間識生，爾時若離阿賴耶識，彼諸熏習及所依止久已過去，現無體故，應無種子而更得生。

癸三結

是故若離阿賴耶識，煩惱雜染皆不得成。

壬二業雜染^二癸一問癸二答

癸一問

云何爲業雜染不成？

攝大乘論 所知依分

95

攝大乘論

96

癸二答^二子一難能引子二難能生

子一難能引

行爲緣識不相應故。

子二難能生

此若無者，取爲緣有亦不相應。

壬三生雜染^三癸一問癸二答癸三結

癸一問

云何爲生雜染不成？

癸二答^二子一約生位辨子二約死位辨

子一約生位辨^二丑一總難丑二別釋

丑一總難

結相續時不相應故。

丑^二別釋^二寅^一非等引地寅^二等引地

寅^一非等引地^二卯^一初生位卯^二生已位

卯^一初生位^四辰^一出和合識辰^二難非意識辰^三設破徵責辰^四結成異熟識

辰^一出和合識

若有於此非等引地沒已生時，依中有位意起染污意識結生相續。此染污意識於中有中滅，於母胎中識羯羅藍更相和合。

辰^二難非意識^三巳^一設義巳^二隨難巳^三理非

巳^一設義

若即意識與彼和合，既和合已依止此識，於母胎中有意識轉。

攝大乘論 所知依分

97

攝大乘論

98

巳^二隨難

若爾，即應有二意識於母胎中同時而轉。

巳^三理非

又即與彼和合之識，是意識性，不應道理。依染污故，時無斷故，意識所緣不可得故。

辰^三設破徵責^二巳^一徵巳^二責

巳^一徵

設和合識即是意識，爲此和合意識即是一切種子識？爲依止此識所生餘意識是一切種子識？

巳^二責^三午^一立正午^二破邪

午^一立正

若此和合識是一切種子識，即是阿賴耶識，汝以異名立為意識。

午二破邪

若能依止識是一切種子識，是則所依因識非一切種子識，能依果識是一切種子識，不應道理。

辰四結成異熟識

是故成就此和合識非是意識，但是異熟識是一切種子識。

卯二生已位^三辰一色根執受不成難辰二名色互依不成難辰三識食不成難

辰一色根執受不成難

復次，結生相續已，若離異熟識，執受色根亦不可得。其餘諸識各別依故，不堅住故，是諸色根不應離識。

攝大乘論 所知依分

99

攝大乘論

100

辰二名色互依不成難

若離異熟識，識與名色更互相依，譬如蘆束相依而轉，此亦不成。

辰三識食不成難

若離異熟識，已生有情識食不成。何以故？以六識中隨取一識，於三界中已生有情，能作食事不可得故。

寅二等引地^三卯一總辨色無色界初生位卯二別顯無色界生已位

卯一總辨色無色界初生位^三辰一辨由染生辰二辨染所攝辰三結種子體

辰一辨由染生

若從此沒於等引地正受生時，由非等引染污意識，結生相續。

辰二辨染所攝

此非等引染污之心，彼地所攝。

辰三結種子體

離異熟識，餘種子體定不可得。

卯二別顯無色界生已位^三辰一約染善心難辰二約出世心難

辰一約染善心難

復次，生無色界，若離一切種子異熟識，染污善心應無種子，染污善心應無依持。

辰二約出世心難^三巳一約前三無色辨巳二約非想非非想處辨

巳一約前三無色辨

又即於彼，若出世心正現在前，餘世間心皆滅盡故，爾時

攝大乘論 所知依分

1 0 1

攝大乘論

1 0 2

便應滅離彼趣。

巳二約非想非非想處^三午一離二趣滅離午二難非所依趣

午一難二趣滅離

若生非想非非想處，無所有處出世間心現在前時，即應二趣悉皆滅離。

午二難非所依趣

此出世識不以非想非非想處為所依趣，亦不應以無所有處為所依趣，亦非涅槃為所依趣。

子二約死位辨

又將沒時，造善、造惡，或下、或上所依漸冷。若不信有阿賴耶識，皆不得成。

癸三結

是故若離一切種子異熟識者，此生雜染亦不得成。

辛二辨二清淨^二壬一世間清淨^壬二出世清淨

壬一世間清淨^三癸一問癸二答癸三結

癸一問

云何世間清淨不成？

癸二答^二子一舉事子二申難子三釋例

子一舉事

謂未離欲纏貪，未得色纏心者，即以欲纏善心為離欲纏貪故，勤修加行。

子二申難^三丑一約界地難丑二約過現難

攝大乘論 所知依分

103

攝大乘論

104

丑一約界地難

此欲纏加行心，與色纏心不俱生滅故，非彼所熏，為彼種子不應道理。

丑二約過現難

又色纏心過去多生餘心間隔，不應為今定心種子，唯無有故。

子三釋例^三丑一釋丑二例

丑一釋

是故成就色纏定心一切種子異熟果識，展轉傳來為今因緣；加行善心為增上緣。

丑二例

如是一切離欲地中，如應當知。

癸三結

如是世間清淨，若離一切種子異熟識，理不得成。

壬二出世清淨^二癸一問癸二答

癸一問

云何出世清淨不成？

癸二答^二子一出世心子二滅定識

子一出世心^二丑一引正教難丑二廣釋聞熏習

丑一引正教難^三寅一引教寅二正難寅三結過

寅一引教

謂世尊說：依他言音及內各別如理作意，由此為因正見得

攝大乘論 所知依分

105

攝大乘論

106

生。

寅二正難^二卯一依如理作意相應心難卯二依出世心難

卯一依如理作意相應心難^三辰一設徵辰二出過辰三申難

辰一設徵

此他言音，如理作意，為熏耳識？為熏意識？為兩俱熏？

辰二出過

若於彼法如理思惟，爾時耳識且不得起，意識亦為種種散動餘識所間。

辰三申難

若與如理作意相應生時，此間所熏意識與彼熏習久滅過去，定無有體，云何復為種子能生後時如理作意相應之心？

卯二依出世心難^三辰一出過辰二申難

辰一出過

又此如理作意相應是世間心，彼正見相應是出世心，曾未有時俱生俱滅，

辰二申難

是故此心非彼所熏。既不被熏，為彼種子，不應道理。

寅三結過

是故出世清淨，若離一切種子異熟果識，亦不得成。此中間熏習，攝受彼種子不相應故。

丑二廣釋聞熏習^三寅一釋妨難寅二辨品類寅三明所攝寅四顯次第增

寅一釋妨難^二卯一釋淨心種卯二釋種所依

攝大乘論 所知依分

107

攝大乘論

108

卯一釋淨心種^二辰一別問辰二總答

辰一別問^二巳一染為淨種難巳二未習無種難

巳一染為淨種難

復次，云何一切種子異熟果識為雜染因，復為出世能對治彼淨心種子？

巳二未習無種難

又出世心昔未曾習故，彼熏習決定應無，既無熏習，從何種生？

辰二總答

是故應答：從最清淨法界等流正聞熏習種子所生。

卯二釋種所依^二辰一雙關徵難辰二答喻俱轉

辰 一雙關徵難

此聞熏習，爲是阿賴耶識自性？爲非阿賴耶識自性？若是阿賴耶識自性，云何是彼對治種子？若非阿賴耶識自性，此聞熏習種子所依云何可見？

辰 二答喻俱轉^二 巳 一寄識中 巳 二非識心

巳 一寄識中

乃至證得諸佛菩提，此聞熏習隨在一種所依轉處，寄在異熟識中，與彼和合俱轉，猶如水乳；

巳 二非識心

然非阿賴耶識，是彼對治種子性故。

寅 二辨品類

攝大乘論 所知依分

109

攝大乘論

110

此中依下品熏習成中品熏習，依中品熏習成上品熏習，依聞思修多分修作得相應故。

寅 三明所攝^二 卯 一明非阿賴耶識所攝 卯 二明是法身解脫身攝

卯 一明非阿賴耶識所攝

又此正聞熏習種子下中上品，應知亦是法身種子，與阿賴耶識相違，非阿賴耶識所攝。是出世間最淨法界等流性故，雖是世間，而是出世心種子性。

卯 二明是法身解脫身攝^二 辰 一先明世間勝利 辰 二正辨三乘身攝

辰 一先明世間勝利

又出世心雖未生時，已能對治諸煩惱纏，已能對治諸嶮惡趣，已作一切所有惡業朽壞對治，又能隨順逢事一切諸佛

菩薩。

辰 二正辨 三乘身攝

雖是世間，應知初修業菩薩所得，亦法身攝；聲聞獨覺所得，唯解脫身攝。

寅 四顯次第增 卯 一顯轉依 卯 二引喻成

卯 一顯轉依 辰 一因相 辰 二果相

辰 一因相

又此熏習非阿賴耶識，是法身解脫身攝，如如熏習下中上品次第漸增，如是如是異熟果識次第漸減，即轉所依。

辰 二果相

既一切種所依轉已，即異熟果識及一切種子，無種子而轉，

攝大乘論 所知依分

1 1 1

攝大乘論

1 1 2

一切種永斷。

卯 二引喻成 辰 一乘徵 辰 二喻答

辰 一乘徵

復次，云何猶如水乳？非阿賴耶識與阿賴耶識同處俱轉，而阿賴耶識一切種盡，非阿賴耶識一切種增？

辰 二喻答 巳 一乳盡水在喻 巳 二離欲轉依 喻

巳 一乳盡水在喻

譬如於水，鵝所飲乳。

巳 二離欲轉依 喻

又如世間得離欲時，非等引地熏習漸減，其等引地熏習漸增，而得轉依。

子 二滅定識^三丑 一引教丑 二成自義丑 三破他宗

丑 一引教

又入滅定識不離身，聖所說故。

丑 二成自義

此中異熟識應成不離身，非為治此滅定生故。

丑 三破他宗^二寅 一破有部寅 二破經部

寅 一破有部

又非出定此識復生，由異熟識既間斷已，離結相續無重生故。

寅 二破經部^二卯 一廣破彼執卯 二略破性攝

卯 一廣破彼執^三辰 一敘執辰 二總破辰 三廣難

攝大乘論 所知依分

113

攝大乘論

114

辰 一敘執

又若有執以意識故，滅定有心。

辰 二總破

此心不成，定不應成故，

辰 三廣難^三巳 一難意識巳 二難有心所巳 三難無心所

巳 一難意識

所緣行相不可得故，

巳 二難有心所

應有善根相應過故，不善無記不應理故，應有想受現行過故，觸可得故，於三摩地有功能故，應有唯滅想過失故，應有其思信等善根現行過故，

巳^三難無心所

拔彼能依令離所依不應理故，有譬喻故，如非遍行此不有故。

卯^二略破性攝

又此定中，由意識故執有心者，此心是善、不善、無記，皆不得成，故不應理。

庚^二總破色心為染淨種不成^二辛^一敘執辛^二難破

辛^一敘執

若復有執色心無間生是諸法種子，

辛^二難破^三壬^一破前念為後念種壬^二破色心無間生壬^三成心無間滅

壬^一破前念為後念種

攝大乘論 所知依分

115

攝大乘論

116

此不得成，如前已說。

壬^二破色心無間生^三癸^一色心難癸^二唯心難

癸^一色心難

又從無色無想天沒，滅定等出，不應道理。

癸^二唯心難

又阿羅漢後心不成，

壬^三成心無間滅

唯可容有等無間緣。

庚^三結成許有阿賴耶識

如是若離一切種子異熟果識，雜染清淨皆不得成，是故成就如前所說相，阿賴耶識決定是有。

己二頌^三釋淨轉依庚一淨心無餘難庚二對治非斷難庚三種體二無難
庚一淨心無餘難

此中三頌：

菩薩於淨心 遠離於五識 無餘心轉依 云何汝當作

庚二對治非斷難

若對治轉依 非斷故不成 果因無差別 於永斷成過

庚三種體二無難

無種或無體 若許為轉依 無彼二無故 轉依不應理

丁五阿賴耶識差別^二戊一問戊二答

戊一問

復次，此阿賴耶識差別云何？

攝大乘論 所知依分

117

攝大乘論

118

戊二答^三己一略標種別己二廣釋四種

己一略標種別^二庚一熏習庚二品類

庚一熏習

略說應知或三種或四種。此中三種者，謂三種熏習差別故：

一名言熏習差別，二我見熏習差別，三有支熏習差別。

庚二品類

四種者：一引發差別，二異熟差別，三緣相差別，四相貌差別。

己二廣釋四種^四庚一引發差別庚二異熟差別庚三緣相差別庚四相貌差別

庚一引發差別^二辛一正釋辛二反成

辛一正釋

此中引發差別者，謂新起熏習。

辛 二反成

此若無者，行爲緣識，取爲緣有，應不得成。

庚 二異熟差別^二辛 一正釋辛 二反成

辛 一正釋

此中異熟差別者，謂行、有爲緣，於諸趣中異熟差別。

辛 二反成

此若無者，則無種子，後有諸法生應不成。

庚 三緣相差別^二辛 一正釋辛 二反成

辛 一正釋

此中緣相差別者，謂即意中我執緣相。

辛 二反成

攝大乘論 所知依分

119

攝大乘論

120

此若無者，染污意中我執所緣，應不得成。

庚 四相貌差別^二辛 一標辛 二釋

辛 一標

此中相貌差別者，謂即此識有共相、有不共相，無受生種子相、有受生種子相等。

辛 二釋^五 壬 一 共不共等相 壬 二 麤重輕安相 壬 三 有無受盡相 壬 四 譬喻相

壬 五 具足不具足相

壬 一 共不共等相^二癸 一 正釋癸 二 反成

癸 一 正釋^二子 一 別釋四種子 二 總顯對治

子 一 別釋四種

共相者，謂器世間種子。不共相者，謂各別內處種子。共相即是無受生種子，不共相即是有受生種子。

子 二總顯對治 丑 一長行 丑 二頌
丑 一長行 寅 一顯差別 寅 二喻清淨
寅 一顯差別

對治生時，唯不共相所對治滅。共相爲他分別所持，但見清淨。

寅 二喻清淨

如瑜伽師於一物中種種勝解，種種所見皆得成立。

丑 二頌 寅 一頌前共相 寅 二頌前譬喻
寅 一頌前共相

此中二頌：

難斷難遍知 應知名共結 瑜伽者心異 由外相大故
淨者雖不滅 而於中見淨 又清淨佛土 由佛見清淨

攝大乘論 所知依分

1 2 1

攝大乘論

1 2 2

寅 二頌前譬喻

復有別頌：對前所引種種勝解、種種所見皆得成立。

諸瑜伽師於一物 種種勝解各不同
種種所見皆得成 故知所取唯有識

癸 二反成

此若無者，諸器世間、有情世間生起差別，應不得成。

壬 二麤重輕安相 癸 一標名 癸 二正釋 癸 三反成
癸 一標名

復有麤重相及輕安相。

癸 二正釋

麤重相者，謂煩惱、隨煩惱種子。輕安相者，謂有漏善法

種子。

癸三反成

此若無者，所感異熟無所堪能、有所堪能，所依差別應不得成。

壬三有無受盡相^三癸一標名癸二正釋癸三反成

癸一標名

復有有受盡相、無受盡相。

癸二正釋

有受盡相者，謂已成熟異熟果善不善種子。無受盡相者，謂名言熏習種子，無始時來種種戲論流轉種子故。

癸三反成^二子一成有受盡相子二成無受盡相

子一成有受盡相

攝大乘論 所知依分

1 2 3

攝大乘論

1 2 4

此若無者，已作已作善惡二業，與果受盡應不得成。

子二成無受盡相

又新名言熏習生起，應不得成。

壬四譬喻相^三癸一標名癸二正釋癸三反成

癸一標名

復有譬喻相，

癸二正釋

謂此阿賴耶識，幻燄夢翳為譬喻故。

癸三反成

此若無者，由不實遍計種子故，顛倒緣相應不得成。

壬五具足不具足相^三癸一標名癸二正釋癸三反成

癸 一標名

復有具足相、不具足相。

癸 二正釋 子 一具足相 子 二不具足相

子 一具足相

謂諸具縛者，名具足相。

子 二不具足相 丑 一損減相 丑 二一分永拔相 丑 三全永拔相

丑 一損減相

世間離欲者，名損減相。

丑 二一分永拔相

有學聲聞及諸菩薩，名一分永拔相。

丑 三全永拔相

攝大乘論 所知依分

125

攝大乘論

126

阿羅漢、獨覺及諸如來，名煩惱障全永拔相，及煩惱所知障全永拔相，如其所應。

癸 三反成

此若無者，如是次第雜染、還滅應不得成。

丁 六阿賴耶識性攝 戊 一問 戊 二答

戊 一問

何因緣故，善不善法能感異熟，其異熟果無覆無記？

戊 二答 己 一正釋 己 二反證 己 三結成

己 一正釋

由異熟果無覆無記，與善不善互不相違，善與不善互相違故。

己二反證

若異熟果善不善性，雜染、還滅應不得成，

己三結成

是故異熟識唯無覆無記。

乙二所知相分^二 丙一結前問後 丙二標釋正答

丙一結前問後

已說所知依，所知相復云何應見？

丙二標釋正答^三 丁一牒前總標 丁二依標別釋

丁一牒前總標

此略有三種：一依他起相，二遍計所執相，三圓成實相。

丁二依標別釋^六 戊一出體 戊二釋名 戊三釋一異 戊四辨品類 戊五釋妨難

攝大乘論 所知相分

127

攝大乘論

128

戊六釋契經

戊一出體^二 己一略釋三相 己二廣釋二相

己一略釋三相^三 庚一依他起 庚二遍計所執 庚三圓成實相

庚一依他起^三 辛一問 辛二答 辛三結

辛一問

此中何者依他起相？

辛二答^三 壬一標 壬二徵 壬三釋

壬一標

謂阿賴耶識為種子，虛妄分別所攝諸識。

壬二徵

此復云何？

壬三釋^三 癸一釋諸識 癸二釋阿賴耶識為種子 癸三釋虛妄分別所攝

癸 一釋諸識

謂身、身者、受者識、彼所受識、彼能受識、世識、數識、處識、言說識、自他差別識、善趣惡趣死生識。

癸 二釋阿賴耶識為種子^三子 一由名言種子 二由我見種子 三由有支種

子 一由名言種

此中若身、身者、受者識、彼所受識、彼能受識、世識、數識、處識、言說識，此由名言熏習種子。

子 二由我見種

若自他差別識，此由我見熏習種子。

子 三由有支種

若善趣惡趣死生識，此由有支熏習種子。

攝大乘論 所知相分

129

攝大乘論

130

癸 三釋虛妄分別所攝

由此諸識，一切界趣雜染所攝，依他起相虛妄分別皆得顯現。如此諸識，皆是虛妄分別所攝，唯識為性，是無所有非真實義顯現所依，

辛 三結

如是名為依他起相。

庚 二遍計所執^二辛 一問辛 二答

辛 一問

此中何者遍計所執相？

辛 二答

謂於無義唯有識中似義顯現。

庚 二圓成實相 二辛 一問 辛 二答

辛 一問

此中何者圓成實相？

辛 二答

謂即於彼依他起相，由似義相永無有性。

己 二廣釋 二相 庚 一廣依他起 庚 二廣遍計所執

庚 一廣依他起 二辛 一釋 辛 二成

辛 一釋 二壬 一釋 十 一識 壬 二釋 唯有識

壬 一釋 十 一識 二癸 一自性 癸 二差別

癸 一自性

此中身身者受者識，應知即是眼等六內界。彼所受識，應知即是色等六外界。彼能受識，應知即是眼等六識界。

攝大乘論 所知相分

1 3 1

攝大乘論

1 3 2

癸 二差別

其餘諸識，應知是此諸識差別。

壬 二釋 唯有識 二癸 一辨無義 癸 二解妨難

癸 一辨無義 三子 一牒標 子 二喻顯 子 三比成

子 一牒標

又此諸識皆唯有識都無義故，

子 二喻顯 三丑 一問 丑 二答

丑 一問

此中以何為喻顯示？

丑 二答 三寅 一舉喻 寅 二正釋 寅 三釋難

寅 一舉喻

應知夢等爲喻顯示。

寅 二正釋 卯 一釋夢喻 卯 二釋等言

卯 一釋夢喻 辰 一釋喻辰 二合法

辰 一釋喻

謂如夢中都無其義獨唯有識，雖種種色聲香味觸，舍林地山似義影現，而於此中都無有義。

辰 二合法

由此喻顯，應隨了知一切時處皆唯有識。

卯 二釋等言

由此等言，應知復有幻誑、鹿愛、翳眩等喻。

寅 三釋難 卯 一難 卯 二釋

攝大乘論 所知相分

1 3 3

攝大乘論

1 3 4

卯 一難

若於覺時一切時處皆如夢等唯有識者，如從夢覺便覺夢中皆唯有識，覺時何故不如是轉？

卯 二釋 辰 一標答 辰 二例齊

辰 一標答

真智覺時亦如是轉。

辰 二例齊

如在夢中此覺不轉，從夢覺時此覺乃轉；如是未得真智覺時此覺不轉，得真智覺此覺乃轉。

子 三比成 丑 一問 丑 二答 丑 三結

丑 一問

其有未得眞智覺者，於唯識中云何比知？

丑^二答^二寅^一標寅^二釋

寅^一標

由教及理應可比知。

寅^二釋^二卯^一教卯^二理

卯^一教^二辰^一十地經辰^二解深密經

辰^一十地經

此中教者，如《十地經》薄伽梵說：如是三界皆唯有心。

辰^二解深密經^二巳^一舉經巳^二引文

巳^一舉經

又薄伽梵《解深密經》亦如是說，

攝大乘論 所知相分

135

攝大乘論

136

巳^二引文^二午^一第一問答午^二第二問答

午^一第一問答^二未^一舉事問未^二依理答

未^一舉事問

謂彼經中慈氏菩薩問世尊言：「諸三摩地所行影像彼與此心當言有異？當言無異？」

未^二依理答

佛告慈氏：「當言無異。何以故？由彼影像唯是識故；我說識所緣唯識所現故。」

午^二第二問答^二未^一設難更問未^二審理重答

未^一設難更問

「世尊！若三摩地所行影像，即與此心無有異者，云何此心還取此心？」

未 二審理重答^三申 一正釋申 二舉喻申 三合法

申 一正釋

「慈氏！無有少法能取少法，然即此心如是生時，即有如是影像顯現。

申 二舉喻

如質爲緣還見本質，而謂我今見於影像，及謂離質別有所見影像顯現。

申 三合法

此心亦爾，如是生時，相似有異所見影現。」

卯 二理^三辰 一乘標辰 二徵釋

辰 一乘標

攝大乘論 所知相分

137

攝大乘論

138

即由此教，理亦顯現。

辰 二徵釋^三巳 一徵巳 二釋

巳 一徵

所以者何？

巳 二釋^三午 一約定心辨午 二約憶持釋辨

午 一約定心辨^三未 一舉事未 二顯理未 三簡非

未 一舉事

於定心中隨所觀見諸青瘀等所知影像，一切無別青瘀等事，但見自心。

未 二顯理

由此道理，菩薩於其一切識中，應可比知皆唯有識，無有

境界。

未^二簡非

又於如是青瘀等中，非憶持識見所緣境，現前住故。

午^二約憶持釋辨

聞思所成^二憶持識，亦以過去為所緣故，所現影像得成唯識。

丑^三結

由此比量，菩薩雖未得真智覺，於唯識中應可比知。

癸^二解妨難^二子^一有色非識難^二子^二色相非心難

子^一有色非識難^二丑^一一結前起難^二丑^二例前答釋

丑^一一結前起難

攝大乘論 所知相分

139

攝大乘論

140

如是已說種種諸識如夢等喻，即於此中眼識等識可成唯識。眼等諸識既是有色，亦唯有識，云何可見？

丑^二例前答釋

此亦如前由教及理。

子^二色相非心難^二丑^一一難^二丑^二釋

丑^一一難

若此諸識亦體是識，何故乃似色性顯現，一類堅住相續而轉？

丑^二釋^二寅^一一長行寅^二頌

寅^一一長行^二卯^一一標所須因卯^二逐理徵責卯^三結成正義

卯^一一標所須因

與顛倒等諸雜染法爲依處故。

卯二逐理徵責

若不爾者，於非義中起義顛倒，應不得有。此若無者，煩惱所知二障雜染應不得有。此若無者，諸清淨法亦應無有。

卯三結成正義

是故諸識，應如是轉。

寅二頌

此中有頌：

亂相及亂體 應許爲色識 及與非色識 若無餘亦無

辛二成^二壬一成十一識^二壬二成唯識性

壬一成十一識^二癸一成和合轉^二癸二成差別轉

攝大乘論 所知相分

1 4 1

攝大乘論

1 4 2

癸一成和合轉^二子一問子二答

子一問

何故身、身者、受者識、所受識、能受識於一切身中，俱有和合轉？

子二答

能圓滿生，受用所顯故。

癸二成差別轉^二子一總問子二別答

子一總問

何故如說世等諸識差別而轉？

子二別答

無始時來，生死流轉無斷絕故；諸有情界無數量故；諸器

世界無數量故；諸所作事展轉言說無數量故；各別攝取受用差別無數量故；諸愛非愛業果異熟受用差別無數量故；所受死生種種差別無數量故。

壬 二成唯識性^三 癸 一問 癸 二答 癸 三結

癸 一問

復次，云何安立如是諸識成唯識性？

癸 二答^二 子 一標釋 三相 子 二廣辨 三相

子 一標釋 三相

略由三相：一、由唯識，無有義故。二、由二性，有相、有見二識別故。三、由種種、種種行相而生起故。

子 二廣辨 三相^三 丑 一徵 丑 二釋

攝大乘論 所知相分

143

攝大乘論

144

丑 一徵

所以者何？

丑 二釋^四 寅 一辨唯 一相 寅 二辨具 二相 寅 三辨具 三相 寅 四辨立義 識

寅 一辨唯 一相

此一切識無有義故，得成唯識。

寅 二辨具 二相

有相見故，得成二種。若眼等識以色等識為相，以眼識識為見乃至以身識識為見。

寅 三辨具 三相^二 卯 一顯自意識 卯 二敘 一類計

卯 一顯自意識^三 辰 一長行 辰 二頌

辰 一長行^三 巳 一標 巳 二釋

已一標

若意識，以一切眼為最初、法為最後諸識為相，以意識識為見，

已二釋

由此意識有分別故，似一切識而生起故。

辰二頌

此中有頌：

唯識二種種 觀者意能入 由悟入唯心 彼亦能伏離

卯二敘一類計^四辰一說一意識辰二釋伏難辰辰三舉例成辰四引教證

辰一說一意識^三已一標立已二舉喻

已一標立

攝大乘論 所知相分

145

攝大乘論

146

又於此中，有一類師說一意識，彼彼依轉得彼彼名，

已二舉喻

如意思業名身語業。

辰二釋伏難^三已一標已二釋

已一標

又於一切所依轉時，似種種相二影像轉：

已二釋

謂唯義影像，及分別影像。

辰三舉例成^三已一舉事已二釋例

已一舉事

又一切處亦似所觸影像而轉，

巳二釋例

有色界中，即此意識依止身故，如餘色根依止於身。

辰四引教證^三巳一頌難調心巳二說根境界意能受等巳三說名意處
巳一頌難調心

此中有頌：

若遠行獨行 無身寐於窟 調此難調心 我說真梵志

巳二說根境界意能受等

又如經言：如是五根所行境界，意各能受，意為彼依。

巳三說名意處

又如所說十二處中說：六識身皆名意處。

寅四辨立義識^二卯一立相見識卯二釋見依相

攝大乘論 所知相分

147

攝大乘論

148

卯一立相見識

若處安立阿賴耶識識為義識，應知此中，餘一切識是其相識，若意識識及所依止是其見識。

卯二釋見依相

由彼相識是此見識生緣相故，似義現時，能作見識生依止事，

癸三結

如是名為安立諸識成唯識性。

庚二廣遍計所執^三辛一牒前問辛二舉教答

辛一牒前問

諸義現前，分明顯現，而非是有，云何可知？

辛二舉教答^二壬一引經壬二證成

壬 一引經 癸 一標成四法 癸 二隨標別釋

癸 一標成四法

如世尊言：若諸菩薩成就四法，能隨悟入一切唯識都無有義：

癸 二隨標別釋 子 一相違識相智 子 二無所緣識智 子 三自應無倒智

子 四隨 三智轉智

子 一相違識相智

一者、成就相違識相智，如餓鬼傍生及諸天人同於一事，見彼所識有差別故。

子 二無所緣識智

二者、成就無所緣識現可得智，如過去、未來夢影緣中有所得故。

攝大乘論 所知相分

149

攝大乘論

150

子 三自應無倒智

三者、成就應離功用無顛倒智，如有義中能緣義識應無顛倒，不由功用智真實故。

子 四隨 三智轉智 丑 一標 丑 二徵 丑 三釋

丑 一標

四者、成就三種勝智隨轉妙智，

丑 二徵

何等爲三？

丑 三釋 寅 一隨自在者智轉智 寅 二隨觀察者智轉智 寅 三隨無分別智轉智

寅 一隨自在者智轉智

一、得心自在一切菩薩，得靜慮者，隨勝解力諸義顯現。

寅 二隨觀察者智轉智

一、得奢摩他，修法觀者，纔作意時諸義顯現。

寅 三隨無分別智轉智

三、已得無分別智者，無分別智現在前時，一切諸義皆不顯現。

壬 二證成

由此所說三種勝智隨轉妙智，及前所說三種因緣，諸義無義道理成就。

戊 二釋名 己 一略釋三性 己 二廣所執性

己 一略釋三性 庚 一依他起性 庚 二遍計所執性 庚 三圓成實性

庚 一依他起性 辛 一問所解法及所釋詞 辛 二答所釋詞攝所解法

攝大乘論 所知相分

151

攝大乘論

152

辛 一問所解法及所釋詞

若依他起自性，實唯有識，似義顯現之所依止，云何成依他起？何因緣故名依他起？

辛 二答所釋詞攝所解法 壬 一由依他生 壬 二由依他住

壬 一由依他生

從自熏習種子所生，依他緣起故，名依他起。

壬 二由依他住

生剎那後無有功能自然住故，名依他起。

庚 二遍計所執性 辛 一問所解法及所釋詞 辛 二答所釋詞攝所解法

辛 一問所解法及所釋詞

若遍計所執自性，依依他起，實無所有，似義顯現，云何

成遍計所執？何因緣故名遍計所執？

辛 二答所釋詞攝所解法^二 壬 一由生顛倒 壬 二由無自體

壬 一由生顛倒

無量行相，意識遍計，顛倒生相，故名遍計所執。

壬 二由無自體

自相實無，唯有遍計所執可得，是故說名遍計所執。

庚 三圓成實性^二 辛 一問所解法及所釋詞 辛 二答所釋詞攝所解法

辛 一問所解法及所釋詞

若圓成實自性，是遍計所執永無有相，云何成圓成實？何因緣故名圓成實？

辛 二答所釋詞攝所解法^二 壬 一由無變異性 壬 二由最勝義

攝大乘論 所知相分

153

攝大乘論

154

壬 一由無變異性

由無變異性故名圓成實。

壬 二由最勝義

又由清淨所緣性故，一切善法最勝性故，由最勝義名圓成實。

己 二廣所執性^二 庚 一顯 二遍計成所執性 庚 二釋由品類能遍計度

庚 一顯 二遍計成所執性^二 辛 一總標 辛 二徵釋

辛 一總標

復次，有能遍計，有所遍計，遍計所執自性乃成。

辛 二徵釋^二 壬 一別徵 壬 二隨釋

壬 一別徵

此中何者能遍計？何者所遍計？何者遍計所執自性？

壬二隨釋三癸一能遍計癸二所遍計癸三遍計所執自性

癸一能遍計三子一出意識體子二釋有分別

子一出意識體

當知意識是能遍計，有分別故。

子二釋有分別三丑一徵丑二釋

丑一徵

所以者何？

丑二釋三寅一顯二因生寅二顯名遍計

寅一顯二因生

由此意識用自名言熏習為種子，及用一切識名言熏習為種

攝大乘論 所知相分

155

攝大乘論

156

子，是故意識無邊行相分別而轉，

寅二顯名遍計

普於一切分別計度，故名遍計。

癸二所遍計

又依他起自性，名所遍計。

癸三遍計所執自性三子一成所執性子二釋由此相

子一成所執性

又若由此相令依他起自性成所遍計，此中是名遍計所執自性。

子二釋由此相

由此相者，是如此義。

庚 二釋由品類能遍計度 二辛 一問辛 二答

辛 一問 二壬 一總問壬 二別問

壬 一總問

復次，云何遍計能遍計度？

壬 二別問

緣何境界？取何相貌？由何執著？由何起語？由何言說？何所增益？

辛 二答 二壬 一別答壬 二總答

壬 一別答

謂緣名為境，於依他起自性中取彼相貌，由見執著，由尋起語，由見聞等四種言說而起言說，於無義中增益為有，

攝大乘論 所知相分

157

攝大乘論

158

壬 二總答

由此遍計能遍計度。

戊 二釋 一異 二己 一問己 二答

己 一問

復次，此三自性為異為不異？

己 二答 三庚 一雙非庚 二依 一自性標 三異門庚 二別釋 三性成異門義

庚 一雙非

應言非異非不異。

庚 二依 一自性標 三異門

謂依他起自性由異門故成依他起，即此自性由異門故成遍計所執，即此自性由異門故成圓成實。

庚二別釋三性成異門義三辛一成依他起辛二成遍計所執辛三成圓成實
辛一成依他起三壬一徵壬二釋
壬一徵

由何異門此依他起成依他起？

壬二釋

依他熏習種子起故。

辛二成遍計所執三壬一徵壬二釋

壬一徵

由何異門即此自性成遍計所執？

壬二釋

由是遍計所緣相故，又是遍計所遍計故。

攝大乘論 所知相分

159

攝大乘論

160

辛三成圓成實三壬一徵壬二釋

壬一徵

由何異門即此自性成圓成實？

壬二釋

如所遍計畢竟不如是有故。

戊四辨品類三己一略釋三性己二廣執所依

己一略釋三性三庚一總問庚二別答

庚一總問

此三自性各有幾種？

庚二別答三辛一依他起辛二遍計所執辛三圓成實

辛一依他起三壬一標壬二釋

壬一標

謂依他起略有二種：

壬二釋

一者、依他熏習種子而生起故，二者、依他雜染清淨性不成故，由此二種依他別故名依他起。

辛二遍計所執^三壬一標壬二釋

壬一標

遍計所執亦有二種：

壬二釋

一者、自性遍計執故，二者、差別遍計執故，由此故名遍計所執。

辛三圓成實^三壬一標壬二釋

攝大乘論 所知相分

1 6 1

攝大乘論

1 6 2

壬一標

圓成實性亦有二種：

壬二釋

一者、自性圓成實故，二者、清淨圓成實故，由此故成圓成實性。

己二廣執所依^三庚一廣遍計庚二廣分別

庚一廣遍計^三辛一出四種辛二出五種

辛一出四種^三壬一略標列壬二隨難釋

壬一略標列

復次，遍計有四種：一、自性遍計，二、差別遍計，三、有覺遍計，四、無覺遍計。

壬二隨難釋

有覺者，謂善名言。無覺者，謂不善名言。

辛二出五種^三壬一標數壬二列釋

壬一標數

如是遍計復有五種：

壬二列釋^五癸一依名計義癸二依義計名癸三依名計名癸四依義計義

癸五依二計二

癸一依名計義

一、依名遍計義自性，謂如是名有如是義。

癸二依義計名

一、依義遍計名自性，謂如是義有如是名。

攝大乘論 所知相分

163

攝大乘論

164

癸三依名計名

三、依名遍計名自性，謂遍計度未了義名。

癸四依義計義

四、依義遍計義自性，謂遍計度未了名義。

癸五依二計二

五、依二遍計二自性，謂遍計度此名此義如是體性。

庚二廣分別^三辛一標數辛二列釋

辛一標數

復次，總攝一切分別略有十種：

辛二列釋^十壬一根本分別壬二緣相分別壬三顯相分別壬四緣相變異分別

壬五顯相變異分別壬六他引分別壬七不如理分別

壬八如理分別 壬九執著分別 壬十散動分別

壬 一根本分別

一、根本分別，謂阿賴耶識。

壬 二緣相分別

二、緣相分別，謂色等識。

壬 三顯相分別

三、顯相分別，謂眼識等并所依識。

壬 四緣相變異分別

四、緣相變異分別，謂老等變異，樂受等變異，貪等變異，逼害時節代謝等變異，捺落迦等諸趣變異，及欲界等諸界變異。

攝大乘論 所知相分

165

攝大乘論

166

壬 五顯相變異分別

五、顯相變異分別，謂即如前所說變異所有變異。

壬 六他引分別

六、他引分別，謂聞非正法類及聞正法類分別。

壬 七不如理分別

七、不如理分別，謂諸外道聞非正法類分別。

壬 八如理分別

八、如理分別，謂正法中聞正法類分別。

壬 九執著分別

九、執著分別，謂不如理作意類，薩迦耶見爲本，六十二見趣相應分別。

壬十散動分別^二癸一標癸二釋

癸一標

十、散動分別，謂諸菩薩十種分別：

癸二釋^三子一列十散動子二顯成對治

子一列十散動

一、無相散動，二、有相散動，三、增益散動，四、損減散動，五、一性散動，六、異性散動，七、自性散動，八、差別散動，九、如名取義散動，十、如義取名散動。

子二顯成對治^三丑一明所為丑二明具攝

丑一明所為

為對治此十種散動，一切般若波羅蜜多中說無分別智；

攝大乘論 所知相分

167

攝大乘論

168

丑二明具攝

如是所治、能治，應知具攝般若波羅蜜多義。

戊五釋妨難^三己一異門無別難己二名不稱體難己三依他都無難

己一異門無別難^三庚一難庚二釋

庚一難

若由異門，依他起自性有三自性，云何三自性不成無差別？

庚二釋^三辛一成依他起辛二成遍計所執辛三成圓成實

辛一成依他起^三壬一標壬二簡

壬一標

若由異門成依他起，

壬二簡

不即由此成遍計所執及圓成實。

辛 二成遍計所執 壬 一標 壬 二簡

壬 一標

若由異門成遍計所執，

壬 二簡

不即由此成依他起及圓成實。

辛 三成圓成實 壬 一標 壬 二簡

壬 一標

若由異門成圓成實，

壬 二簡

不即由此成依他起及遍計所執。

攝大乘論 所知相分

169

攝大乘論

170

己 二名不稱體難 庚 一難 庚 二釋

庚 一難

復次，云何得知如依他起自性，遍計所執自性顯現而非稱體？

庚 二釋 辛 一長行 辛 二頌

辛 一長行 壬 一稱體相違失 壬 二多體相違失 壬 三雜體相違失

壬 一稱體相違失

由名前覺無，稱體相違故。

壬 二多體相違失

由名有衆多，多體相違故。

壬 三雜體相違失

由名不決定，雜體相違故。

辛二頌^二壬一重述前義^{壬二}喻釋^二疑

壬一重述前義

此中有二頌：

由名前覺無 多名不決定 成稱體多體 雜體相違故

壬二喻釋^二疑

法無而可得 無染而有淨 應知如幻等 亦復似虛空

己二依他都無難^三庚一難庚二釋

庚一難

復次，何故如所顯現實無所有，而依他起自性非一切一切都無所有？

攝大乘論 所知相分

171

攝大乘論

172

庚二釋^三辛一長行^{辛二}頌

辛一長行^三壬一逐責成過^{壬二}結成非無

壬一逐責成過

此若無者，圓成實自性亦無所有。此若無者，則一切皆無。

若依他起及圓成實自性無有，應成無有染淨過失。

壬二結成非無

既現可得雜染清淨，是故不應一切皆無。

辛二頌

此中有頌：

若無依他起 圓成實亦無 一切種若無 恒時無染淨

戊六釋契經^三己一釋說^三自性教^{己二}辨隨覺了^三一切佛言^{己三}論造大乘法釋

己 一釋說三自性教^三庚 一釋顯說庚 二釋密意

庚 一釋顯說^三辛 一標說方廣辛 二引釋三性辛 三釋依他喻

辛 一標說方廣

諸佛世尊於大乘中說方廣教，

辛 二引釋三性^三壬 一長行壬 二頌

壬 一長行^三癸 一遍計所執性癸 二依他起自性癸 三圓成自性

癸 一遍計所執性

彼教中言：云何應知遍計所執自性？應知異門說無所有。

癸 二依他起自性

**云何應知依他起自性？應知譬如幻、燄、夢、像、光影、
谷響、水月、變化。**

攝大乘論 所知相分

173

攝大乘論

174

癸 三圓成自性^三子 一設問標答子 二更徵子 三別釋

子 一設問標答

云何應知圓成實自性？應知宣說四清淨法。

子 二更徵

何等名爲四清淨法？

子 三別釋^三丑 一列名出體丑 二簡非二性丑 三明攝一切

丑 一列名出體^四寅 一自性清淨寅 二離垢清淨寅 三得此道清淨

寅 四生此境清淨

寅 一自性清淨

一者、自性清淨，謂真如、空、實際、無相、勝義、法界。

寅 二離垢清淨

二者、離垢清淨，謂即此離一切障垢。

寅三得此道清淨

三者、得此道清淨，謂一切菩提分法、波羅蜜多等。

寅四生此境清淨

四者、生此境清淨，謂諸大乘妙正法教。

丑二簡非二性

由此法教清淨緣故，非遍計所執自性；最清淨法界等流性故，非依他起自性。

丑三明攝一切

如是四法，總攝一切清淨法盡。

攝大乘論 所知相分

175

攝大乘論

176

壬二頌三癸一頌三自性癸二頌四清淨

癸一頌三自性

此中有二頌：

幻等說於生 說無計所執 若說四清淨 是謂圓成實

癸二頌四清淨

自性與離垢 清淨道所緣 一切清淨法 皆四相所攝

辛二釋依他喻^四壬一牒前起問壬二標為總答壬三乘前更徵壬四別釋八喻

壬一牒前起問

復次，何緣如經所說，於依他起自性說幻等喻？

壬二標為總答

於依他起自性為除他虛妄疑故。

壬三乘前更徵

他復云何於依他起自性有虛妄疑？

壬四別釋八喻^八癸一幻事喻癸二陽焰喻癸三所夢喻癸四影像喻

癸五光影喻癸六谷響喻癸七水月喻癸八變化喻

癸一幻事喻

由他於此有如是疑：云何實無有義而成所行境界？爲除此疑說幻事喻。

癸二陽焰喻

云何無義、心心法轉？爲除此疑說陽燄喻。

癸三所夢喻

云何無義有愛非愛受用差別？爲除此疑說所夢喻。

攝大乘論 所知相分

177

攝大乘論

178

癸四影像喻

云何無義淨不淨業、愛非愛果差別而生？爲除此疑說影像喻。

癸五光影喻

云何無義種種識轉？爲除此疑說光影喻。

癸六谷響喻

云何無義種種戲論言說而轉？爲除此疑說谷響喻。

癸七水月喻

云何無義而有實取諸三摩地所行境轉？爲除此疑說水月喻。

癸八變化喻

云何無義有諸菩薩無顛倒心，爲辦有情諸利樂事故思受生？爲除此疑說變化喻。

庚 二釋密意^三 辛 一梵問經 辛 二阿毘達磨經 辛 三餘經

辛 一梵問經^四 壬 一引經問 壬 二標意答 壬 三重徵 壬 四更釋

壬 一引經問

世尊依何密意於《梵問經》中說：如來不得生死，不得涅槃？

壬 二標意答

於依他起自性中，依遍計所執自性及圓成實自性，生死涅槃無差別密意。

壬 三重徵

攝大乘論 所知相分

179

攝大乘論

180

何以故？

壬 四更釋

即此依他起自性，由遍計所執分成生死，由圓成實分成涅槃故。

辛 二阿毘達磨經^四 壬 一引經問 壬 二標意答 壬 三徵喻顯義 壬 四喻金土藏

壬 一引經問

《阿毘達磨大乘經》中薄伽梵說：法有三種：一、雜染分，二、清淨分，三、彼二分。依何密意作如是說？

壬 二標意答

於依他起自性中，遍計所執自性是雜染分，圓成實自性是清淨分；即依他起是彼二分，依此密意作如是說。

壬三徵喻顯義

於此義中以何喻顯？

壬四喻金土藏^三癸一總標癸二別顯癸三以法合

癸一總標

以金土藏為喻顯示。

癸二別顯^三子一舉三法子二釋非有及有子三釋彼二分

子一舉三法

譬如世間金土藏中三法可得：一、地界，二、土，三、金。

子二釋非有及有

於地界中，土非實有而現可得，金是實有而不可得；火燒鍊時土相不現，金相顯現。

攝大乘論 所知相分

181

攝大乘論

182

子三釋彼二分

又此地界，土顯現時虛妄顯現，金顯現時真實顯現，是故地界是彼二分。

癸三以法合^三子一釋虛妄顯現子二釋真實顯現子三結合彼二分

子一釋虛妄顯現

識亦如是，無分別智火未燒時，於此識中所有虛妄遍計所執自性顯現，所有真實圓成實自性不顯現。

子二釋真實顯現

此識若為無分別智火所燒時，於此識中所有真實圓成實自性顯現，所有虛妄遍計所執自性不顯現。

子三結合彼二分

是故此虛妄分別識，依他起自性有彼二分，如金土藏中所
有地界。

辛 三餘經^三 壬 一長行 壬 二頌

壬 一長行^四 癸 一引經問 癸 二標意答 癸 三例餘 一切 癸 四指應隨釋

癸 一引經問

世尊有處說一切法常，有處說一切法無常，有處說一切法
非常非無常，依何密意作如是說？

癸 二標意答

謂依他起自性，由圓成實性分是常，由遍計所執性分是無
常，由彼二分非常非無常：依此密意作如是說。

癸 三例餘 一切

攝大乘論 所知相分

183

攝大乘論

184

如常無常無二，如是苦樂無二，淨不淨無二，空不空無二，
我無我無二，寂靜不寂靜無二，有自性無自性無二，生不
生無二，滅不滅無二，本來寂靜非本來寂靜無二，自性涅
槃非自性涅槃無二，生死涅槃無二亦爾。

癸 四指應隨釋

如是等差別，一切諸佛密意語言，由三自性應隨決了，如
前說常無常等門。

壬 五頌^五 癸 一說無二義 癸 二說成三分 癸 三說無及有 癸 四說無自性

癸 五說成依止

癸 一說無二義

此中有多頌：

如法實不有 如現非一種 非法非非法 故說無二義

癸二說成三分

依一分開顯 或有或非有 依二分說言 非有非非有

癸三說無及有

如顯現非有 是故說為無 由如是顯現 是故說為有

癸四說無自性

自然自體無 自性不堅住 如執取不有 故許無自性

癸五說成依止

由無性故成 後後所依止 無生滅本寂 自性般涅槃

己二辨隨決了 一切佛言^三 庚一標二四種 庚二釋四意趣 庚三釋四秘密
庚一標二四種

攝大乘論 所知相分

185

攝大乘論

186

復有四種意趣，四種祕密，一切佛言應隨決了。

庚二釋四意趣^二 辛一別釋四種 辛二結名意趣

辛一別釋四種^四 壬一平等意趣 壬二別時意趣 壬三別義意趣

壬四補特伽羅意樂意趣

壬一平等意趣

四意趣者：一、平等意趣，謂如說言：我昔曾於彼時彼分，即名勝觀正等覺者。

壬二別時意趣

二、別時意趣，謂如說言：若誦多寶如來名者，便於無上正等菩提已得決定。又如說言：由唯發願，使得往生極樂世界。

壬三別義意趣

三、別義意趣，謂如說言：若已逢事爾所究伽河沙等佛，於大乘法方能解義。

壬四補特伽羅意樂意趣^二癸一舉事癸二例餘

癸一舉事

四、補特伽羅意樂意趣，謂如爲一補特伽羅先讚布施，後還毀訾；

癸二例餘

如於布施，如是尸羅及一分修，當知亦爾。

辛二結名意趣

如是名爲四種意趣。

攝大乘論 所知相分

187

攝大乘論

188

庚三釋四秘密^四辛一令人秘密辛二相秘密辛三對治秘密辛四轉變密

辛一令人秘密

四秘密者：一、令人秘密，謂聲聞乘中或大乘中，依世俗諦理說有補特伽羅及有諸法自性差別。

辛二相秘密

一、相秘密，謂於是處說諸法相顯三自性。

辛三對治秘密

三、對治秘密，謂於是處說行對治八萬四千。

辛四轉變秘密^二壬一長行壬二頌

壬一長行

四、轉變秘密，謂於是處以其別義，諸言諸字即顯別義。

壬二頌

如有頌言：

覺不堅爲堅 善住於顛倒 極煩惱所惱 得最上菩提

己三論造大乘法釋^三庚 一標列三相庚二釋說三種

庚 一標列三相

若有欲造大乘法釋，略由三相應造其釋：一者、由說緣起，
二者、由說從緣所生法相，三者、由說語義。

庚二釋說三種^三辛 一說緣起辛二說緣生法相辛三說語義

辛 一說緣起

此中說緣起者，如說：

言熏習所生 諸法此從彼 異熟與轉識 更互爲緣生

攝大乘論 所知相分

189

攝大乘論

190

辛二說緣生法相^三壬 一釋轉識相法壬二釋應知相

壬 一釋轉識相法^三癸 一長行癸二頌

癸 一長行^三子 一出相見體子二顯彼三相

子 一出相見體

復次，彼轉識相法，有相，有見，識爲自性。

子二顯彼三相

又彼以依處爲相，遍計所執爲相，法性爲相。由此顯示三
自性相，

癸二頌

如說：

從有相有見 應知彼三相

壬 二釋應知相 二癸 一長行癸 二頌

癸 一長行 二子 一問子 二答

子 一問

復次，云何應釋彼相？

子 二答 二丑 一略顯丑 二更釋

丑 一略顯 二寅 一顯依他中非有及有寅 二顯 二非得及得同時

寅 一顯依他中非有及有

謂遍計所執相於依他起相中實無所有？圓成實相於中實有。

寅 二顯 二非得及得同時

由此二種非有及有，非得及得，未見已見真者同時。

攝大乘論 所知相分

191

攝大乘論

192

丑 二更釋

謂於依他起自性中，無遍計所執故，有圓成實故；於此轉時，若得彼即不得此，若得此即不得彼。

癸 二頌

如說：

依他所執無 成實於中有 故得及不得 其中二平等

辛 二說語義 二壬 一標釋 二處 壬 二隨標別解

壬 一標釋 二處

說語義者，謂先說初句，後以餘句分別顯示。或由德處，或由義處。

壬 二隨標別解 二癸 一長行癸 二頌

癸 一長行 二子 一由德處子 二由義處

子 一由德處^二丑 一引經丑^二釋義

丑 一引經

由德處者，謂說佛功德：最清淨覺，不二現行，起無相法，住於佛住，逮得一切佛平等性，到無障處，不可轉法，所行無礙，其所安立不可思議，遊於三世平等法性，其身流布一切世界，於一切法智無疑滯，於一切行成就大覺，於諸法智無有疑惑，凡所現身不可分別，一切菩薩等所求智，得佛無二住勝彼岸，不相間雜如來解脫妙智究竟，證無中邊佛地平等，極於法界，盡虛空性，窮未來際。

丑 二釋義^二寅 一釋說意趣寅 二釋德種類

寅 一釋說意趣

最清淨覺者，應知此句由所餘句分別顯示，如是乃成善說

攝大乘論 所知相分

193

攝大乘論

194

法性。

寅 二釋德種類^二卯 一略標卯 二別顯

卯 一略標

最清淨覺者，謂佛世尊最清淨覺，應知是佛二十一種功德所攝。

卯 二別顯

謂於所知一向無障轉功德，於有無無二相真如最勝清淨能入功德，無功用佛事不休息住功德，於法身中所依意樂作業無差別功德，修一切障對治功德，降伏一切外道功德，生在世間不為世法所礙功德，安立正法功德，授記功德，於一切世界示現受用變化身功德，斷疑功德，令人種種行

功德，當來法生妙智功德，如其勝解示現功德。無量所依調伏有情加行功德。平等法身波羅蜜多成滿功德。隨其勝解示現差別佛土功德，三種佛身方處無分限功德，窮生死際常現利益安樂一切有情功德，無盡功德等。

子二由義處^二丑一引經丑二釋義

丑一引經

復次，由義處者，如說：若諸菩薩成就三十二法乃名菩薩，謂於一切有情起利益安樂增上意樂故；令入一切智智故，自知我今何假智故，摧伏慢故，堅牢勝意樂故，非假憐愍故，於親非親平等心故，永作善友乃至涅槃爲後邊故，應量而語故，含笑先言故，無限大悲故，於所受事無退弱故，

攝大乘論 所知相分

195

攝大乘論

196

無厭倦意故，聞義無厭故，於自作罪深見過故，於他作罪不瞋而誨故，於一切威儀中恒修治菩提心故，不怖異熟而行施故，不依一切有趣受持戒故，於諸有情無有恚礙而行忍故，爲欲攝受一切善法勤精進故，捨無色界修靜慮故，方便相應修般若故，由四攝事攝方便故，於持戒破戒善友無二故，以殷重心聽聞正法故，以殷重心住阿練若故，於世雜事不愛樂故，於下劣乘曾不欣樂故，於大乘中深見功德故，遠離惡友故，親近善友故，恒修治四梵住故，常遊戲五神通故，依趣智故，於住正行不住正行諸有情類不棄捨故，言決定故，重諦實故，大菩提心恒爲首故。

丑二釋義^二寅一釋說意趣寅二釋業差別

寅 一釋說意趣

如是諸句，應知皆是初句差別；謂於一切有情起利益安樂增上意樂。

寅 二釋業差別^三卯 一略標卯 二別顯卯 三總結

卯 一略標

此利益安樂增上意樂句，有十六業差別應知。

卯 二別顯

此中十六業者：一、展轉加行業。二、無顛倒業。三、不待他請自然加行業。四、不動壞業。五、無求染業，此有三句差別應知：謂無染繫故，於恩非恩無愛恚故，於生生中恒隨轉故。六、相稱語身業，此有二句差別應知。七、

攝大乘論 所知相分

197

攝大乘論

198

於樂於苦於無二中平等業。八、無下劣業。九、無退轉業。十、攝方便業。十一、厭惡所治業，此有二句差別應知。十二、無間作意業。十三、勝進行業，此有七句差別應知：謂六波羅蜜多正加行故，及四攝事正加行故。十四、成滿加行業，此有六句差別應知：謂親近善士故，聽聞正法故，住阿練若故，離惡尋思故，作意功德故；此復有二句差別應知，助伴功德故；此復有二句差別應知。十五、成滿業，此有三句差別應知：謂無量清淨故，得大威力故，證得功德故。十六、安立彼業：此有四句差別應知：謂御眾功德故，決定無疑教授教誡故，財法攝一故，無雜染心故。

卯 三總結

如是諸句，應知皆是初句差別。

癸 二頌

如說：

由最初句故 句別德種類 由最初句故 句別義差別

乙 三入所知相分 丙 一結前問後 丙 二標釋正答

丙 一結前問後

如是已說所知相，入所知相云何應見？

丙 二標釋正答 丁 一長行 丁 二頌

丁 一長行 戊 一舉能入識 戊 二說入次第 戊 三現觀差別

戊 一舉能入識 己 一出識體 己 二成能入

己 一出識體

攝大乘論 入所知相分

199

攝大乘論

200

多聞熏習所依，非阿賴耶識所攝，如阿賴耶識成種子；如
理作意所攝，似法似義而生，似所取事有見意言。

己 二成能入 庚 一能入人 庚 二能入處 庚 三能入因

庚 一能入人 辛 一問 辛 二答

辛 一問

此中誰能悟人所應知相？

辛 二答

大乘多聞熏習相續，已得逢事無量諸佛出現於世，已得一
向決定勝解，已善積集諸善根故，善備福智資糧菩薩。

庚 二能入處 辛 一問 辛 二答

辛 一問

何處能入？

辛二答^二壬一標列處位壬二釋其行相

壬一標列處位

謂即於彼有見似法似義意言，大乘法相等所生起，勝解行地，見道，修道，究竟道中，

壬二釋其行相

於一切法唯有識性，隨聞勝解故，如理通達故，治一切障故，離一切障故。

庚三能入因^二辛一問辛二答

辛一問

由何能入？

攝大乘論 入所知相分

201

攝大乘論

202

辛二答^二壬一總標列壬二隨難釋

壬一總標列

由善根力所任持故，謂三種相練磨心故，斷四處故，緣法義境，止觀恒常殷重加行無放逸故。

壬二隨難釋^二癸一釋練磨心癸二釋斷四處

癸一釋練磨心^二子一長行子二頌

子一長行^三丑一初練磨心丑二次練磨心丑三後練磨心

丑一初練磨心^二寅一令住大願寅二結名次第

寅一令住大願

無量諸世界，無量人有情，剎那剎那證覺無上正等菩提，

寅二結名次第

是爲第一練磨其心。

丑 二次練磨心 寅 一圓修勝行 寅 二結名次第

寅 一圓修勝行 卯 一省己意樂 卯 二信有堪能

卯 一省己意樂

由此意樂，能行施等波羅蜜多；我已獲得如是意樂，

卯 二信有堪能

我由此故少用功力修習施等波羅蜜多，當得圓滿，

寅 二結名次第

是為第二練磨其心。

丑 三後練磨心 寅 一當獲佛果 寅 二結名次第

寅 一當獲佛果 卯 一舉可愛生 卯 二例勝圓滿

卯 一舉可愛生

攝大乘論 入所知相分

203

攝大乘論

204

若有成就諸有障善，於命終時即便可愛一切自體圓滿而生；

卯 二例勝圓滿

我有妙善無障礙善，云何爾時不當獲得一切圓滿？

寅 二結名次第

是名第三練磨其心。

子 二頌 丑 一初練磨心 丑 二次練磨心 丑 三後練磨心

丑 一初練磨心

此中有頌：

人趣諸有情 處數皆無量 念念證等覺 故不應退屈

丑 二次練磨心

諸淨心意樂 能修行施等 此勝者已得 故能修施等

丑二後練磨心

善者於死時 得隨樂自滿 勝善由永斷 圓滿云何無

癸二釋斷四處^四子一斷劣作意子二斷異慧疑子三斷法執子四斷分別
子一斷劣作意

由離聲聞、獨覺作意，斷作意故；

子二斷異慧疑

由於大乘諸疑離疑，以能永斷異慧疑故；

子三斷法執

由離所聞、所思法中我我所執，斷法執故；

子四斷分別^二丑一長行丑二頌

丑一長行

攝大乘論 入所知相分

205

攝大乘論

206

由於現前現住安立一切相中，無所作意、無所分別，斷分別故。

丑二頌

此中有頌：

現前自然住 安立一切相 智者不分別 得最上菩提

戊二說入次第^二己一雙問悟入己二依問別答

己一雙問悟入

由何、云何而得悟入？

己二依問別答^二庚一總標意言答由何問庚二別顯方便答云何問

庚一總標意言答由何問

由聞熏習種類，如理作意所攝，似法似義有見意言。

庚二別顯方便答云何問^二辛一勝解行第及見道位辛二修道及究竟道位

辛 一勝解行地及見道位^三 壬 一悟入漸次 壬二悟入義利 壬三悟入依止

壬 一悟入漸次^二 癸 一標由方便 癸二顯入次第

癸 一標由方便^三 子 一四尋思 子二四如實智

子 一四尋思

由四尋思，謂由名、義、自性、差別假立尋思；

子 二四如實智

及由四種如實遍智，謂由名、事、自性、差別假立如實遍智，如是皆同不可得故。

癸 二顯入次第^三 子 一入唯識性 子二入所知相

子 一入唯識性^三 丑 一悟入遍計所執性 丑二悟入依他起性

丑 三悟入圓成實性

丑 一悟入遍計所執性^三 寅 一先標所為 寅二正顯加行 寅三結能悟入

攝大乘論 入所知相分

207

攝大乘論

208

寅 一先標所為

以諸菩薩如是如實為入唯識勤修加行，

寅 二正顯加行^二 卯 一推求 卯二證得

卯 一推求

即於似文似義意言，推求文名唯是意言，推求依此文名之義亦唯意言，推求名、義、自性、差別唯是假立。

卯 二證得

若時證得唯有意言，爾時證知若名、若義、自性、差別皆是假立，自性差別義相無故，同不可得。

寅 三結能悟入

由四尋思及由四種如實遍智，於此似文似義意言，便能悟

入唯有識性。

丑 二悟入依他起性 寅 一乘前雙問 寅 二依問別答

寅 一乘前雙問

於此悟入唯識性中，何所悟入？如何悟入？

寅 二依問別答 卯 一答何所入 卯 二答如何入

卯 一答何所入 辰 一標列三性 辰 二釋入所依

辰 一標列三性

入唯識性，相見二性，及種種性：

辰 二釋入所依

若名、若義，自性、差別，假自性、差別義，如是六種義皆無故；所取、能取性現前故；一時現似種種相義而生起故。

攝大乘論 入所知相分

209

攝大乘論

210

卯 二答如何入 辰 一喻先所執 辰 二喻此依他

辰 一喻先所執 巳 一譬繩上蛇 巳 二顯義無有

巳 一譬繩上蛇

如闇中繩顯現似蛇，

巳 二顯義無有

譬如繩上蛇非真實，以無有故。

辰 二喻此依他 巳 一譬見繩時應滅繩覺 巳 二顯入唯識識覺當除

巳 一譬見繩時應滅繩覺 午 一見繩起覺 午 二依細覺除

午 一見繩起覺

若已了知彼義無者，蛇覺雖滅，繩覺猶在。

午 二依細覺除

若以微細品類分析，此又虛妄，色香味觸爲其相故，此覺爲依，繩覺當滅。

巳二顯入唯識識覺當除^二午一除迷亂覺午二依真實覺
午一除迷亂覺

如是於彼似文似義六相意言，伏除非實六相義時，唯識性覺猶如蛇覺，亦當除遣，

午二依真實覺

由圓成實自性覺故。

丑三悟入圓成實性^二寅一結前起問寅二顯義正答
寅一結前起問

如是菩薩悟入意言似義相故，悟入遍計所執性。悟入唯識

攝大乘論 入所知相分

211

攝大乘論

212

故，悟入依他起性。云何悟入圓成實性？

寅二顯義正答^二卯一長行卯二頌（意證長行無分別名）
卯一長行^三辰一釋先因緣辰二顯正現見辰三成已悟入
辰一釋先因緣

若已滅除意言聞法熏習種類唯識之想，爾時菩薩已遣義想，一切似義無容得生，故似唯識亦不得生；

辰二顯正現見

由是因緣，住一切義無分別名，於法界中使得現見相應而住。爾時，菩薩平等平等所緣能緣無分別智已得生起。

辰三成已悟入

由此菩薩名已悟入圓成實性。

卯二頌 (意證長行無分別名)

此中有頌：

法補特伽羅 法義略廣性 不淨淨究竟 名所行差別

子二入所知相^三丑一結前順標丑二廣入行相丑三出名見道

丑一結前順標

如是菩薩悟入唯識性故，悟入所知相；

丑二廣入行相

悟入此故，入極喜地，善達法界，生如來家，得一切有情
平等心性，得一切菩薩平等心性，得一切佛平等心性，

丑三出名見道

此即名為菩薩見道。

攝大乘論 入所知相分

213

攝大乘論

214

壬二悟入義利^二癸一問入所須癸二以二智答

癸一問入所須

復次，為何義故入唯識性？

癸二以二智答^二子一總由二智為獲自義子二唯由後得善為他說

子一總由二智為獲自義

由緣總法出世止觀智故，由此後得種種相識智故。為斷及
相阿賴耶識諸相種子，為長能觸法身種子，為轉所依，為
欲證得一切佛法，為欲證得一切智智入唯識性。

子二唯由後得善為他說

又後得智於一切阿賴耶識所生，一切了別相中，見如幻等
性無倒轉，是故菩薩譬如幻師，於所幻事，於諸相中，及

說因果常無顛倒。

壬三悟入依止^二癸一問癸二答

癸一問

於此悟入唯識性時，有四種三摩地，是四種順決擇分依止，云何應知？

癸二答^三子一顯別依止子二明現觀邊

子一顯別依止^二丑一由四尋思丑二由四如實智

丑一由四尋思^三寅一辨煖依止及出定名寅二辨頂依止及出定名

寅一辨煖依止及出定名

應知由四尋思，於下品無義忍中，有明得三摩地，是煖順決擇分依止。

攝大乘論 入所知相分

215

攝大乘論

216

寅二辨頂依止及出定名

於上品無義忍中，有明增三摩地，是頂順決擇分依止。

丑二由四如實智^三寅一辨諦順忍依止及出定名

寅二辨世第一法依止及出定名

寅一辨諦順忍依止及出定名

復由四種如實遍智，已入唯識，於無義中已得決定，有入真義一分三摩地，是諦順忍依止。

寅二辨世第一法依止及出定名

從此無間伏唯識想，有無間三摩地，是世第一法依止。

子二明現觀邊

應知如是諸三摩地，是現觀邊。

辛 二修道及究竟道位 壬 一結前起問 壬 二略辨正答

壬 一結前起問

如是菩薩已入於地，已得見道，已入唯識，於修道中云何修行？

壬 二略辨正答 癸 一先說修道可得轉依 癸 二後明欲證精勤加行

癸 一先說修道可得轉依 子 一顯意言境及由方便 子 二顯經長時方得轉依

子 一顯意言境及由方便

於如所說安立十地，攝一切經皆現前中，由緣總法出世後得止觀智故，

子 二顯經長時方得轉依

經於無量百千俱胝那庾多劫數修習故，而得轉依，

攝大乘論 入所知相分

217

攝大乘論

218

癸 二後明欲證精勤加行

為欲證得三種佛身，精勤修行。

戊 二現觀差別 己 一問 己 二答

己 一問

聲聞現觀，菩薩現觀，有何差別？

己 二答 庚 一總標數 庚 二別列釋

庚 一總標數

謂菩薩現觀與聲聞異，由十一種差別應知：

庚 二別列釋

一、由所緣差別，以大乘法為所緣故。二、由資持差別，以大福智一種資糧為資持故。三、由通達差別，以能通達

補特伽羅、法無我故。四、由涅槃差別，攝受無住大涅槃故。五、由地差別，依於十地而出離故。六、七、由清淨差別，斷煩惱習，淨佛土故。八、由於自他得平等心差別，成熟有情加行無休息故。九、由生差別，生如來家故。十、由受生差別，常於諸佛大集會中攝受生故。十一、由果差別，十力、無畏、不共佛法無量功德果成滿故。

丁二頌^二 戊一自頌前義 戊二引餘頌證

戊一自頌前義^二 己一四尋思 己二四如實智

己一四尋思

此中有二頌：

名事互為客 其性應尋思 於二亦當推 唯量及唯假

攝大乘論 入所知相分

219

攝大乘論

220

己二四如實智

實智觀無義 唯有分別三 彼無故此無 是即入三性

戊二引餘頌證^二 己一教授二頌 己二別五現觀 伽陀

己一教授二頌^三 庚一現觀邊 庚二真現觀

庚一現觀邊^三 辛一先遣義想觀唯自心 辛二印空所取能取亦無

辛一先遣義想觀唯自心

復有教授二頌，如《分別瑜伽論》說：

菩薩於定位 觀影唯是心 義相既滅除 審觀唯自想

辛二印空所取能取亦無

如是住內心 知所取非有 次能取亦無

庚二真現觀

後觸無所得

己二別五現觀伽陀^五庚一顯資糧位庚二顯加行位庚三顯見道位
庚四顯修道位庚五顯究竟位

庚一顯資糧位

復有別五現觀伽他，如《大乘經莊嚴論》說：

福德智慧二資糧 菩薩善備無邊際

庚二顯加行位^二辛一明所悟入辛二遣似唯識

辛一明所悟入^三壬一悟入遍計所執性壬二悟入依他起性

壬三順入圓成實性

壬一悟入遍計所執性

於法思量善決已 故了義趣唯言類

攝大乘論 入所知相分

221

攝大乘論

222

壬二悟入依他起性

若知諸義唯是言 即住似彼唯心理

壬三順入圓成實性

便能現證真法界 是故二相悉蠲除

辛二遣似唯識

體知離心無別物 由此即會心非有

庚三顯見道位

智者了達二皆無 等住二無真法界

庚四顯修道位

慧者無分別智力 周遍平等常順行

滅依榛梗過失聚 如大良藥銷衆毒

庚五顯究竟位

佛說妙法善成立 安慧并根法界中

了知念趣唯分別 勇猛疾歸德海岸

乙四彼入因果分^二 丙一結前問後 丙二標釋正答

丙一結前問後

如是已說入所知相，彼入因果云何可見？

丙二標釋正答^二 丁一牒前總標 丁二依標別釋

丁一牒前總標

謂由施、戒、忍、精進、靜慮、般若六種波羅蜜多。

丁二依標別釋^二 戊一略辨二位 戊二廣顯十門

戊一略辨二位^二 己一雙問徵起 己二別答顯位

攝大乘論 彼入因果分

223

攝大乘論

224

己一雙問徵起

云何由六波羅蜜多得入唯識？復云何六波羅蜜多成彼入果？

己二別答顯位^二 庚一地前位 庚二地上位

庚一地前位

謂此菩薩不著財位，不犯尸羅，於苦無動，於修無懈，於如是等散動因中不現行時心專一境，便能如理簡擇諸法得入唯識。

庚二地上位^二 辛一證淨意樂 辛二釋意樂相

辛一證淨意樂^二 壬一乘前起標 壬二釋由修習

壬一乘前起標

菩薩依六波羅蜜多入唯識已，證得六種清淨增上意樂所攝

波羅蜜多。

壬二釋由修習

是故於此，設離六種波羅蜜多現起加行，由於聖教得勝解故，及由愛重、隨喜、欣樂諸作意故，恒常無間相應方便修習六種波羅蜜多，速得圓滿。

辛二釋意樂相^二壬一以頌總顯^{壬二}長行配釋

壬一以頌總顯

此中有三頌：

已圓滿白法	及得利疾忍	菩薩於自乘	甚深廣大教
等覺唯分別	得無分別智	怖求勝解淨	故意樂清淨
前及此法流	皆得見諸佛	了知菩提近	以無難得故

攝大乘論 彼入因果分

225

攝大乘論

226

壬二長行配釋

由此三頌，總顯清淨增上意樂有七種相：謂資糧故，堪忍故，所緣故，作意故，自體故，瑞相故，勝利故。如其次第，諸句伽他應知顯示。

戊二廣顯十門^二己一長行別釋己二頌結集施

己一長行別釋⁺庚一數庚二相庚三次第庚四訓詞庚五修庚六差別

庚七相攝庚八所治庚九勝利庚十五決擇

庚一數^二辛一問辛二答

辛一問

何因緣故波羅蜜多唯有六數？

辛二答^二壬一略標三因壬二隨標別釋

壬一略標三因

成立對治所治障故，證諸佛法所依處故，隨順成熟諸有情故。

壬 一隨標別釋 癸 一釋第一因 癸 二釋第二因 癸 三釋第三因

癸 一釋第一因 子 一辨對治障 子 二結成六數

子 一辨對治障 丑 一治不發趣因 丑 二治退還因 丑 三治失壞因

丑 一治不發趣因 寅 一明立施戒 寅 二隨釋此因

寅 一明立施戒

爲欲對治不發趣因故，立施戒波羅蜜多。

寅 二隨釋此因

不發趣因，謂著財位及著室家。

丑 二治退還因 寅 一明立忍退 寅 二隨釋此因

攝大乘論 彼入因果分

227

攝大乘論

228

寅 一明立忍退

爲欲對治雖已發趣、復退還因故，立忍進波羅蜜多。

寅 二隨釋此因

退還因者，謂處生死有情違犯所生衆苦，及於長時善品加行所生疲怠。

丑 三治失壞因 寅 一明立定慧 寅 二隨釋此因

寅 一明立定慧

爲欲對治雖已發趣、不復退還、而失壞因故，立定慧波羅蜜多。

寅 二隨釋此因

失壞因者，謂諸散動及邪惡慧。

子 二結成六數

如是成立對治所治障故，唯立六數。

癸二釋第二因^子一辨證佛法子二結成六數
子一辨證佛法

又前四波羅蜜多是不散動因，次一波羅蜜多不散動成就。
此不散動爲依止故，如實等覺諸法真義，便能證得一切佛法。

子二結成六數

如是證諸佛法所依處故，唯立六數。

癸三釋第三因^子一辨成熟他子二結成六數
子一辨成熟他^丑一由攝利丑二由開悟
丑一由攝利^寅一辨彼勝能寅二顯順成熟

攝大乘論 彼入因果分

229

攝大乘論

230

寅一辨彼勝能

由施波羅蜜多故，於諸有情能正攝受；由戒波羅蜜多故，於諸有情能不毀害；由忍波羅蜜多故，雖遭毀害而能忍受；由精進波羅蜜多故，能助經營彼所應作。

寅二顯順成熟

即由如是攝利因緣，令諸有情於成熟事有所堪任。

丑二由開悟

從此已後，心未定者令其得定，心已定者令得解脫，於開悟時彼得成熟。

子二結成六數

如是隨順成熟一切有情，唯立六數，應如是知。

庚二相^二辛一問辛二答

辛一問

此六種相云何可見？

辛二答^二壬一由六最勝壬二四句分別

壬一由六最勝^二癸一標數癸二列釋

癸一標數

由六種最勝故：

癸二列釋^六子一所依子二事子三處子四方便善巧子五迴向子六清淨

子一所依

一、由所依最勝，謂菩提心爲所依故。

子二事

攝大乘論 彼入因果分

231

攝大乘論

232

二、由事最勝，謂具足現行故。

子三處

三、由處最勝，謂一切有情利益安樂事爲依處故。

子四方便善巧

四、由方便善巧最勝，謂無分別智所攝受故。

子五迴向

五、由迴向最勝，謂迴向無上正等菩提故。

子六清淨

六、由清淨最勝，謂煩惱、所知二障無障所集起故。

壬二四句分別^二癸一舉施問答癸二例餘五度

癸一舉施問答

若施是波羅蜜多耶；設波羅蜜多是施耶？有施非波羅蜜多，應作四句。

癸 二例餘五度

如於其施，如是於餘波羅蜜多，亦作四句，如應當知。

庚 三次第^二辛 一問辛 二答

辛 一問

何因緣故如是六種波羅蜜多此次第說？

辛 二答

謂前波羅蜜多隨順生後波羅蜜多故。

庚 四訓詞^二辛 一問辛 二答

辛 一問

攝大乘論 彼入因果分

233

攝大乘論

234

復次，此諸波羅蜜多訓釋名言，云何可見？

辛 二答^二壬 一總釋度名壬 二別釋施等

壬 一總釋度名

於諸世間、聲聞、獨覺，施等善根最爲殊勝，能到彼岸，是故通稱波羅蜜多。

壬 二別釋施等^六癸 一施癸 二戒癸 三忍癸 四精進癸 五靜慮癸 六慧

癸 一施

又能破裂慳悋、貧窮，及能引得廣大財位福德資糧，故名爲施。

癸 二戒

又能息滅惡戒、惡趣，及能取得善趣、等持，故名爲戒。

癸三忍

又能滅盡忿怒、怨讎，及能善住自他安隱，故名爲忍。

癸四精進

又能遠離所有懈怠、惡不善法，及能出生無量善法令其增長，故名精進。

癸五靜慮

又能消除所有散動，及能引得內心安住，故名靜慮。

癸六慧

又能除遣一切見趣、諸邪惡慧，及能真實品別知法，故名爲慧。

庚五修^二辛 一問辛 二答

攝大乘論 彼入因果分

235

攝大乘論

236

辛 一問

云何應知修習如是波羅蜜多？

辛 二答^二壬 一總標列壬 二略廣釋

壬 一總標列

應知此修略有五種：一、現起加行修，二、勝解修，三、作意修，四、方便善巧修，五、成所作事修。

壬 二略廣釋^二癸 一略釋五修癸 二廣作意修

癸 一略釋五修^二子 一指前四修子 二釋成所作事修

子 一指前四修

此中四修如前已說。

子 二釋成所作事修

成所作事修者，謂諸如來任運佛事無有休息，於其圓滿波羅蜜多，復更修習六到彼岸。

癸 二廣作意修 子 一辨彼修相子 二顯得勝利

子 一辨彼修相 丑 一總標作意及其意樂 丑 二別釋意樂所攝作意

丑 一總標作意及其意樂 寅 一出三作意 寅 二列六意樂

寅 一出三作意

又作意修者，謂修六種意樂所攝愛重、隨喜、欣樂作意：

寅 二列六意樂

一、廣大意樂，二、長時意樂，三、歡喜意樂，四、荷恩意樂，五、大志意樂，六、純善意樂。

丑 二別釋意樂所攝作意 寅 一愛重作意 寅 二隨喜作意 寅 三欣樂作意

攝大乘論 彼入因果分

237

攝大乘論

238

寅 一愛重作意 卯 一顯意樂攝卯 二結修作意

卯 一顯意樂攝 辰 一廣大意樂 辰 二長時意樂 辰 三歡喜意樂 辰 四荷恩意樂

辰 五大志意樂 辰 六純善意樂

辰 一廣大意樂 巳 一別釋意樂 巳 二結名廣大

巳 一別釋意樂 午 一布施 午 二餘度

午 一布施

若諸菩薩，乃至若干無數大劫，現證無上正等菩提，經爾所時，一一剎那，假使頓捨一切身命，以碗伽河沙等世界盛滿七寶奉施如來，乃至安坐妙菩提座，如是菩薩布施意樂猶無厭足。

午 二餘度

經爾所時，一一剎那，假使三千大千世界滿中熾火，於四

威儀常乏一切資生衆具，戒、忍、精進、靜慮、般若心恒現行，乃至安坐妙菩提座，如是菩薩所有戒、忍、精進、靜慮、般若意樂猶無厭足：

巳二結名廣大

是名菩薩廣大意樂。

辰二長時意樂

又諸菩薩，即於此中無厭意樂，乃至安坐妙菩提座，常無間息，是名菩薩長時意樂。

辰三歡喜意樂

又諸菩薩，以其六種波羅蜜多饒益有情，由此所作深生歡喜，蒙益有情所不能及，是名菩薩歡喜意樂。

攝大乘論 彼入因果分

239

攝大乘論

240

辰四荷恩意樂

又諸菩薩，以其六種波羅蜜多饒益有情，見彼於己有大恩德，不見自身於彼有恩，是名菩薩荷恩意樂。

辰五大志意樂

又諸菩薩，即以如是六到彼岸所集善根，深心迴施一切有情，令得可愛勝果異熟，是名菩薩大志意樂。

辰六純善意樂

又諸菩薩，復以如是六到彼岸所集善根，共諸有情迴求無上正等菩提，是名菩薩純善意樂。

卯二結修作意

如是菩薩修此六種意樂所攝愛重作意。

寅二隨喜作意

又諸菩薩，於餘菩薩六種意樂修習相應無量善根，深心隨喜，如是菩薩修此六種意樂所攝隨喜意樂。

寅三欣樂作意

又諸菩薩，深心欣樂一切有情六種意樂所攝六種到彼岸修，亦願自身與此六種到彼岸修恒不相離，乃至安坐妙菩提座，如是菩薩修此六種意樂所攝欣樂作意。

子二顯得勝利

若有聞此菩薩六種意樂所攝作意修已，但當能起一念信心，尙當發生無量福聚，諸惡業障亦當消滅，何況菩薩！

庚六差別^二辛 一問^辛 二答

攝大乘論 彼入因果分

241

攝大乘論

242

辛 一問

此諸波羅蜜多差別云何可見？

辛 二答^二壬 一總標^壬 二別釋

壬 一總標

應知一一各有三品。

壬 二別釋^六癸 一施^癸 二戒^癸 三忍^癸 四精進^癸 五靜慮^癸 六慧

癸 一施

施三品者：一、法施，二、財施，三、無畏施。

癸 二戒

戒三品者：一、律儀戒，二、攝善法戒，三、饒益有情戒。

癸 三忍

忍三品者：一、耐怨害忍，二、安受苦忍，三、諦察法忍。

癸四精進

精進三品者：一、被甲精進，二、加行精進，三、無怯弱、無退轉、無喜足精進。

癸五靜慮

靜慮三品者：一、安住靜慮，二、引發靜慮，三、成所作事靜慮。

癸六慧

慧三品者：一、無分別加行慧，二、無分別慧，三、無分別後得慧。

庚七相攝^二辛 一問辛 二答

攝大乘論 彼入因果分

243

攝大乘論

244

辛 一問

如是相攝，云何可見？

辛 二答^二壬 一標壬 二釋

壬 一標

由此能攝一切善法，

壬 二釋

是其相故，是隨順故，是等流故。

庚八所治^二辛 一問辛 二答

辛 一問

如是所治攝諸雜染，云何可見？

辛 二答

是此相故，是此因故，是此果故。

庚九勝利^三辛 一問辛 二答辛 三結

辛 一問

如是六種波羅蜜多所得勝利，云何可見？

辛 二答^二壬 一明世間勝利 壬 二明出世勝利

壬 一明世間勝利

謂諸菩薩流轉生死富貴攝故，大生攝故，大朋大屬之所攝故，廣大事業加行成就之所攝故，無諸惱害性薄塵垢之所攝故，善知一切工論明處之所攝故，

壬 二明出世勝利

勝生無罪，乃至安坐妙菩提座，常能現作一切有情一切義

攝大乘論 彼入因果分

245

攝大乘論

246

利，

辛 三結

是名勝利。

庚十五決擇^四辛 一舉互決擇意問多種辛 二顯具一切引經證答

辛 三乘徵意趣辛 四答互助成

辛 一舉互決擇意問多種

如是六種波羅蜜多互相決擇，云何可見？

辛 二顯具一切引經證答

世尊於此一切六種波羅蜜多，或有處所以施聲說，或有處所以戒聲說，或有處所以忍聲說，或有處所以勤聲說，或有處所以定聲說，或有處所以慧聲說。

辛 二乘徵意趣

如是所說有何意趣？

辛 四答互助成

謂於一切波羅蜜多修加行中，皆有一切波羅蜜多互相助成，如是意趣。

己 二頌結集施

此中有一嘔陀南頌：

數相及次第 訓詞修差別 攝所治功德 互決擇應知

乙 五彼修差別分 丙 一結前問後 丙 二標釋正答

丙 一結前問後

如是已說彼入因果，彼修差別云何可見？

攝大乘論 彼修差別分

247

攝大乘論

248

丙 二標釋正答 丁 一牒前總標 丁 二依標別釋

丁 一牒前總標

由菩薩十地。

丁 二依標別釋 戊 一列十地名 戊 二辨地安立 戊 三釋地名因 戊 四辨得差別

戊 五辨修因果 戊 六辨修十度 戊 七辨修圓滿

戊 一列十地名 己 一問 己 二答

己 一問

何等爲十？

己 二答

一、極喜地，二、離垢地，三、發光地，四、焰慧地，五、極難勝地，六、現前地，七、遠行地，八、不動地，九、善慧地，十、法雲地。

戊 二辨地安立 己 一乘前起問 己 二依義正答

己 一乘前起問

如是諸地安立爲十，云何可見？

己 二依義正答 庚 一顯為治障 庚 二釋十法界 庚 三簡十無明

庚 一顯為治障 辛 一標辛 二徵辛 三釋

辛 一標

爲欲對治十種無明所治障故。

辛 二徵

所以者何？

辛 三釋

以於十相所知法界，有十無明所治障住。

攝大乘論 彼修差別分

249

攝大乘論

250

庚 二釋十法界 辛 一長行 辛 二頌

辛 一長行 壬 一問 壬 二答

壬 一問

云何十相所知法界？

壬 二答

謂初地中由遍行義；第二地中由最勝義；第三地中由勝流義；第四地中由無攝受義；第五地中由相續無差別義；第六地中由無雜染清淨義；第七地中由種種法無差別義；第八地中由不增不減義，相自在依止義，土自在依止義；第九地中由智自在依止義；第十地中由業自在依止義，陀羅尼門、三摩地門自在依止義。

辛 二頌 壬 一列十義 壬 二結安立

壬 一列十義

此中有三頌：

遍行最勝義 及與勝流義 如是無攝義 相續無別義

無雜染淨義 種種無別義 不增不減義 四自在依義

壬 二結安立

法界中有十 不染污無明 治此所治障 故安立十地

庚 三簡十無明

復次，應知如是無明，於聲聞等非染污，於諸菩薩是染污。

戊 三釋地名因^十 己 一極喜地 己 二離垢地 己 三發光地 己 四燄慧地

己 五極難勝地 己 六現前地 己 七遠行地 己 八不動地

攝大乘論 彼修差別分

251

攝大乘論

252

己 九善慧地 己 十法雲地

己 一極喜地^二 庚 一問 庚 二答

庚 一問

復次，何故初地說名極喜？

庚 二答

由此最初得能成辦自他義利勝功能故。

己 二離垢地^三 庚 一問 庚 二答

庚 一問

何故二地說名離垢？

庚 二答

由極遠離犯戒垢故。

己三發光地^三庚 一問庚 二答

庚 一問

何故三地說名發光？

庚 二答

由無退轉等持、等至所依止故，大法光明所依止故。

己四燄慧地^三庚 一問庚 二答

庚 一問

何故四地說名焰慧？

庚 二答

由諸菩提分法焚滅一切障故。

己五極難勝地^三庚 一問庚 二答

攝大乘論 彼修差別分

323

攝大乘論

324

庚 一問

何故五地名極難勝？

庚 二答

由真諦智與世間智更互相違，合此難合令相應故。

己六現前地^三庚 一問庚 二答

庚 一問

何故六地說名現前？

庚 二答

由緣起智爲所依止，能令般若波羅蜜多現在前故。

己七遠行地^三庚 一問庚 二答

庚 一問

何故七地說名遠行？

庚二答

至功用行最後邊故。

己八不動地^三庚一問庚二答

庚一問

何故八地說名不動？

庚二答

由一切相有功用行不能動故。

己九善慧地^三庚一問庚二答

庚一問

何故九地說名善慧？

攝大乘論 彼修差別分

215

攝大乘論

216

庚二答

由得最勝無礙智故。

己十法雲地^三庚一問庚二答

庚一問

何故十地說名法雲？

庚二答

由得總緣一切法智，含藏一切陀羅尼門、三摩地門，譬如大雲能覆如空廣大障故，又於法身能圓滿故。

戊四辨得差別^二己一問己二答

己一問

得此諸地，云何可見？

己二答^二庚一標由四相庚二依標別釋

庚一標由四相

由四種相：

庚二依標別釋^四辛一勝解辛二正行辛三通達辛四成滿

辛一勝解

一、得勝解，謂得諸地深信解故。

辛二正行

二、得正行，謂得諸地相應十種正法行故。

辛三通達

三、得通達，謂於初地達法界時，遍能通達一切地故。

辛四成滿

攝大乘論 彼修差別分

257

攝大乘論

258

四、得成滿，謂修諸地到究竟故。

戊五辨修因果^二己一問己二答

己一問

修此諸地，云何可見？

己二答^二庚一修因庚二修果

庚一修因^三辛一標辛二徵辛三列

辛一標

謂諸菩薩於地地中修奢摩他、毘鉢舍那，由五相修。

辛二徵

何等爲五？

辛三列

謂集總修，無相修，無功用修，熾盛修，無喜足修。

庚二修果^二辛一乘標辛二別釋

辛一乘標

如是五修，令諸菩薩成辦五果：

辛二別釋

謂念念中銷融一切麤重依止；離種種相得法苑樂；能正了知周遍無量無分限相大法光明；順清淨分無所分別無相現行；爲令法身圓滿成辦能正攝受後後勝因。

戊六辨修十度^二己一增勝修己二修一切

己一增勝修^二庚一總標庚二別釋

庚一總標

攝大乘論 彼修差別分

259

攝大乘論

260

由增勝故，說十地中別修十種波羅蜜多。

庚二別釋^二辛一指前六種辛二釋後四種

辛一指前六種

於前六地所修六種波羅蜜多，如先已說。

辛二釋後四種^二壬一列名釋義壬二總顯所攝

壬一列名釋義^四癸一方便善巧癸二願癸三力癸四智

癸一方便善巧

後四地中所修四者：一、方便善巧波羅蜜多，謂以前六波羅蜜多所集善根，共諸有情迴求無上正等菩提故。

癸二願

一、願波羅蜜多，謂發種種微妙大願，引攝當來波羅蜜多

殊勝眾緣故。

癸三力

三、力波羅蜜多，謂由思擇、修習二力，令前六種波羅蜜多無間現行故。

癸四智

四、智波羅蜜多，謂由前六波羅蜜多成立妙智，受用法樂，成熟有情故。

壬二總顯所攝

又此四種波羅蜜多，應知般若波羅蜜多無分別智後得智攝。

己二修一切

又於一切地中，非不修習一切波羅蜜多。如是法門，是波

攝大乘論 彼修差別分

261

攝大乘論

262

羅蜜多藏之所攝。

戊七辨修圓滿^二己一長行己二頌

己一長行^三庚一問庚二答

庚一問

復次，凡經幾時修行諸地可得圓滿？

庚二答^二辛一標辛二釋

辛一標

有五補特伽羅，經三無數大劫：

辛二釋^三壬一初劫圓滿壬二二劫圓滿壬三三劫圓滿

壬一初劫圓滿

謂勝解行補特伽羅，經初無數大劫修行圓滿；

壬二二劫圓滿

清淨增上意樂行補特伽羅，及有相行、無相行補特伽羅，於前六地及第七地，經第二無數大劫修行圓滿；

壬三三劫圓滿

即此無功用行補特伽羅，從此已上至第十地，經第三無數大劫修行圓滿。

己二頌

此中有頌：

清淨增上力 堅固心昇進 名菩薩初修 無數三大劫

乙六增上戒學分^二 丙一結前問後 丙二標釋正答

丙一結前問後

攝大乘論 增上戒學分

263

攝大乘論

264

如是已說因果修差別，此中增上戒殊勝，云何可見？

丙二標釋正答^二 丁一牒前出體 丁二略釋殊勝

丁一牒前出體

如菩薩地正受菩薩律儀中說。

丁二略釋殊勝^三 戊一標列四種 戊二依標別釋 戊三結略指廣

戊一標列四種

復次，應知略由四種殊勝故此殊勝：一、由差別殊勝，二、由共不共學處殊勝，三、由廣大殊勝，四、由甚深殊勝。

戊二依標別釋^四 己一差別殊勝 己二共不共學處殊勝 己三廣大殊勝

己四甚深殊勝

己一差別殊勝^二 庚一標列三品 庚二釋建立義

庚 一標列三品

差別殊勝者，謂菩薩戒有三品別：一、律儀戒，二、攝善法戒，三、饒益有情戒。

庚 二釋建立義

此中律儀戒，應知二戒建立義故；攝善法戒，應知修集一切佛法建立義故；饒益有情戒，應知成熟一切有情建立義故。

己 二共不共學處殊勝^三庚 一標共不共庚 二釋此學處庚 三結名殊勝

庚 一標共不共

共不共學處殊勝者，謂諸菩薩一切性罪不現行故，與聲聞共；相似遮罪有現行故，與彼不共。

攝大乘論 增上戒學分

265

攝大乘論

266

庚 二釋此學處^二辛 一簡差別辛 二舉要義

辛 一簡差別

於此學處，有聲聞犯菩薩不犯，有菩薩犯聲聞不犯。菩薩具有身語心戒，聲聞唯有身語二戒，是故菩薩心亦有犯，非諸聲聞。

辛 二舉要義

以要言之，一切饒益有情無罪身語意業，菩薩一切皆應現行，皆應修學。

庚 三結名殊勝

如是應知說名為共不共殊勝。

己 三廣大殊勝^三庚 一標數庚 二列名

庚 一標數

廣大殊勝者，復由四種廣大故：

庚 二列名

一、由種種無量學處廣大故。二、由攝受無量福德廣大故，三、由攝受一切有情利益安樂意樂廣大故，四、由建立無上正等菩提廣大故。

己 四甚深殊勝^三庚 一方便善巧業庚 二現行變化業庚 三示行本生事

庚 一方便善巧業

甚深殊勝者，謂諸菩薩由是品類方便善巧，行殺生等十種作業，而無有罪，生無量福，速證無上正等菩提。

庚 二現行變化業^三辛 一標辛 二例

辛 一標

攝大乘論 增上戒學分

267

攝大乘論

268

又諸菩薩現行變化身語兩業，應知亦是甚深尸羅。

辛 二例

由此因緣，或作國王，示行種種惱有情事，安立有情毘奈耶中。

庚 三示行本生事^三辛 一舉例顯辛 二結令學

辛 一舉例顯

又現種種諸本生事，示行遍惱諸餘有情，真實攝受諸餘有情，先令他心深生淨信，後轉成熟。

辛 二結令學

是名菩薩所學尸羅甚深殊勝。

戊 三結略指廣^三己 一結略己 二指廣

己 一結略

由此略說四種殊勝，應知菩薩尸羅律儀最為殊勝。

己 二指廣

如是差別菩薩學處，應知復有無量差別，如《毘奈耶瞿沙方廣契經》中說。

乙七增上心學分^三 丙 一結前問後 丙 二標釋正答

丙 一結前問後

如是已說增上戒殊勝，增上心殊勝云何可見？

丙 二標釋正答^二 丁 一標列六種 丁 二依標別釋

丁 一標列六種

略由六種差別應知：一、由所緣差別故，二、由種種差別

攝大乘論 增上心學分

269

攝大乘論

270

故，三、由對治差別故，四、由堪能差別故，五、由引發差別故，六、由作業差別故。

丁 二依標別釋^三 戊 一略釋六種 戊 二廣能引發

戊 一略釋六種^六 己 一所緣差別 己 二種種差別 己 三對治差別 己 四堪能差別

己 五引發差別 己 六作業差別

己 一所緣差別

所緣差別者，謂大乘法為所緣故。

己 二種種差別

種種差別者，謂大乘光明、集福定王、賢守、健行等三摩地，種種無量故。

己 三對治差別

對治差別者，謂一切法總相緣智，以楔出楔道理，遣阿賴耶識中一切障麤重故。

己四堪能差別

堪能差別者，謂住靜慮樂，隨其所欲即受生故。

己五引發差別

引發差別者，謂能引發一切世界無礙神通故。

己六作業差別

作業差別者，謂能振動、熾然、遍滿、顯示、轉變、往來、卷舒，一切色像皆入身中，所往同類，或顯或隱，所作自在，伏他神通，施辯念樂，放大光明；引發如是大神通故。

戊二廣能引發^二己二十難行己二四作業

攝大乘論 增上心學分

271

攝大乘論

272

己二十難行^三庚一略釋十難釋庚二重釋隨覺難行

庚一略釋十難釋^三辛一標數辛二列釋

辛一標數

又能引發攝諸難行十難行故，十難行者：

辛二列釋^十壬一自誓難行壬二不退難行壬三不背難行壬四現前難行

壬五不染難行壬六勝解難行壬七通達難行壬八隨覺難行

壬九不離不染難行壬十加行難行

壬一自誓難行

一、自誓難行，誓受無上菩提願故。

壬二不退難行

二、不退難行，生死衆苦不能退故。

壬三不背難行

三、不背難行，一切有情雖行邪行而不棄故。

壬四現前難行

四、現前難行，怨有情所現作一切饒益事故。

壬五不染難行

五、不染難行，生在世間不爲世法所染污故。

壬六勝解難行

六、勝解難行，於大乘中雖未能了，然於一切廣大甚深生信解故。

壬七通達難行

七、通達難行，具能通達補特伽羅、法無我故。

攝大乘論 增上心學分

273

攝大乘論

274

壬八隨覺難行

八、隨覺難行，於諸如來所說甚深祕密言詞能隨覺故。

壬九不離不染難行

九、不離不染難行，不捨生死而不染故。

壬十加行難行

十、加行難行，能修諸佛安住解脫一切障礙，窮生死際不作功用，常起一切有情一切義利行故。

庚 二重釋隨覺難行 辛 一牒前起問 辛 二舉經答釋

辛 一牒前起問

復次，隨覺難行中，於佛何等祕密言詞，彼諸菩薩能隨覺了？

辛 二舉經答釋 壬 一總答 壬 二別釋

壬 一總答

謂如經言：

壬 二別釋 癸 一約六度釋 癸 二約十不善業道釋 癸 三約甚深佛法釋

癸 一約六度釋 子 一問答施 子 二例餘度

子 一問答施

云何菩薩能行惠施？若諸菩薩無少所施，然於十方無量世界廣行惠施。云何菩薩樂行惠施？若諸菩薩於一切施都無欲樂。云何菩薩於惠施中深生信解？若諸菩薩不信如來而行布施。云何菩薩於施策勵？若諸菩薩於惠施中不自策勵。云何菩薩於施耽樂？若諸菩薩無有暫時少有所施。云何菩薩其施廣大？若諸菩薩於惠施中離娑洛想。云何菩薩

攝大乘論 增上心學分

275

攝大乘論

276

其施清淨？若諸菩薩殞波陀慳。云何菩薩其施究竟？若諸菩薩不住究竟。云何菩薩其施自在？若諸菩薩於惠施中不自在轉。云何菩薩其施無盡？若諸菩薩不住無盡。

子 二例餘度

如於布施，於戒為初，於慧為後，隨其所應當知亦爾。

癸 二約十不善業道釋

云何能殺生？若斷衆生生死流轉。云何不與取？若諸有情無有與者自然攝取。云何欲邪行？若於諸欲了知是邪而修正行。云何能妄語？若於妄中能說為妄。云何貝戍尼？若能常居最勝空住。云何波魯師？若善安住所知彼岸。云何綺問語？若正說法品類差別。云何能貪欲？若有數數欲自

證得無上靜慮。云何能瞋恚？若於其心能正憎害一切煩惱。云何能邪見？若一切處遍行邪性皆如實見。

癸三約甚深佛法釋^三子一舉經問釋子二顯義略答
子一舉經問釋

甚深佛法者，云何名爲甚深佛法？此中應釋：

子二顯義略答^三丑一別釋丑二總結
丑一別釋

謂常住法是諸佛法，以其法身是常住故；又斷滅法是諸佛法，以一切障永斷滅故；又生起法是諸佛法，以變化身現生起故；又有所得法是諸佛法，八萬四千諸有情行及彼對治皆可得故；又有貪法是諸佛法，自誓攝受有貪有情爲己

攝大乘論 增上心學分

277

攝大乘論

278

體故；又有瞋法是諸佛法；又有癡法是諸佛法；又異生法是諸佛法，應知亦爾；又無染法是諸佛法，成滿真如一切障垢不能染故；又無污法是諸佛法，生在世間諸世間法不能污故：

丑二總結

是故說名甚深佛法。

己二四作業

又能引發修到彼岸，成熟有情淨佛國土，諸佛法故，應知亦是菩薩等持作業差別。

乙八增上慧學分^三丙一結前問後丙二標釋正答

丙一結前問後

如是已說增上心殊勝，增上慧殊勝云何可見？

丙二標釋正答^二丁一總標丁二廣釋

丁一總標^三戊一牒前出體戊二成立智相戊三結名殊勝

戊一牒前出體

謂無分別智，

戊二成立智相

若自性，若所依，若因緣，若所緣，若行相，若任持，若助伴，若異熟，若等流，若出離，若至究竟，若加行、無分別、後得勝利，若差別，若無分別、後得譬喻，若無功用作事，若甚深。

戊三結名殊勝

攝大乘論 增上慧學分

279

攝大乘論

280

應知無分別智，名增上慧殊勝。

丁二廣釋^六戊一釋名無分別智戊二釋成立相戊三釋成立因緣

戊四會釋契經戊五釋簡聲聞戊六釋防難

戊一釋名無分別智^三己一略標自性己二釋離五相己三結得此名

己一略標自性

此中無分別智，離五種相以為自性：

己二釋離五相

一、離無作意故，二、離過有尋有伺地故，三、離想受滅寂靜故，四、離色自性故，五、離於真義異計度故。

己三結得此名

離此五相，應知是名無分別智。

戊 二釋成立相^二己 一頌釋一切己 二釋三智別

己 一頌釋一切^{十六}庚 一自性庚 二所依庚 三因緣庚 四所緣庚 五行相
庚 六任持庚 七助伴庚 八異熟庚 九等流庚 十出離
庚 十一至究竟庚 十二三智勝利庚 十三三智差別
庚 十四 二智譬喻庚 十五無功用作事庚 十六甚深

庚 一自性

於如所說無分別智成立相中，復說多頌：

諸菩薩自性 遠離五種相 是無分別智 不異計於真

庚 二所依

諸菩薩所依 非心而是心 是無分別智 非思義種類

庚 三因緣

諸菩薩因緣 有言聞熏習 是無分別智 及如理作意

攝大乘論 增上慧學分

281

攝大乘論

282

庚 四所緣

諸菩薩所緣 不可言法性 是無分別智 無我性真如

庚 五行相^二辛 一顯境無相辛 二釋通疑難

辛 一顯境無相

諸菩薩行相 復於所緣中 是無分別智 彼所知無相

辛 二釋通疑難^三壬 一成所分別壬 二成不可言

壬 一成所分別

相應自性義 所分別非餘 字展轉相應 是謂相應義

壬 二成不可言

非離彼能詮 智於所詮轉 非詮不同故 一切不可言

庚 六任持

諸菩薩任持 是無分別智 後所得諸行 爲進趣增長

庚七助伴

諸菩薩助伴 說爲二種道 是無分別智 五到彼岸性

庚八異熟

諸菩薩異熟 於佛一會中 是無分別智 由加行證得

庚九等流

諸菩薩等流 於後後生中 是無分別智 自體轉增勝

庚十出離

諸菩薩出離 得成辦相應 是無分別智 應知於十地

庚十一至究竟

攝大乘論 增上慧學分

283

攝大乘論

284

諸菩薩究竟 得清淨三身 是無分別智 得最上自在

庚十二三智勝利^三 辛 一加行智^辛 二根本智^辛 三後得智

辛 一加行智

如虛空無染 是無分別智 種種極重惡 由唯信勝解

辛 二根本智

如虛空無染 是無分別智 解脫一切障 得成辦相應

辛 三後得智

如虛空無染 是無分別智 常行於世間 非世法所染

庚十三三智差別^三 辛 一引喻^辛 二配顯

辛 一引喻^四 壬 一約無言說及言說喻 壬 二約無了了別及了了別喻

壬 三約無分別及分別喻 壬 四約無領受及領受喻

壬 一約無言說及言說喻

如癡求受義 如癡正受義 如非癡受義 三智譬如是

壬 二約無了別及了別喻

如愚求受義 如愚正受義 如非愚受義 三智譬如是

壬 三約無分別及分別喻

如五求受義 如五正受義 如未那受義 三智譬如是

壬 四約無領受及領受喻

如未解於論 求論受法義 次第譬三智

辛 二配顯

應知加行等

庚十四 二智譬喻^二 辛 一閉目開目喻 辛 二虛空色像喻

攝大乘論 增上慧學分

285

攝大乘論

286

辛 一閉目開目喻

如人正閉目 是無分別智 即彼復開目 後得智亦爾

辛 二虛空色像喻

應知如虛空 是無分別智 於中現色像 後得智亦爾

庚十五無功用作事

如未尼天樂 無思成自事 種種佛事成 常離思亦爾

庚十六甚深^二 辛 一境智甚深 辛 二法性甚深

辛 一境智甚深

非於此非餘 非智而是智 與境無有異 智成無分別

辛 二法性甚深

應知一切法 本性無分別 所分別無故 無分別智無

己二釋三智別^三庚一加行智庚二根本智庚三後得智
庚一加行智

此中加行無分別智有三種：謂因緣、引發、數習生差別故。

庚二根本智

根本無分別智亦有三種：謂喜足、無顛倒、無戲論無分別差別故。

庚三後得智

後得無分別智有五種：謂通達、隨念、安立、和合、如意思擇差別故。

戊三釋成立因緣^三己一釋由義無己二結成無識

己一釋由義無^四庚一由識相相違庚二由緣無可得庚三由無倒成失

攝大乘論 增上慧學分

287

攝大乘論

288

庚四由隨轉有別

庚一由識相相違

復有多頌成立如是無分別智：

鬼傍生人天 各隨其所應 等事心異故 許義非真實

庚二由緣無可得

於過去事等 夢像二影中 雖所緣非實 而境相成就

庚三由無倒成失

若義義性成 無無分別智 此若無佛果 證得不應理

庚四由隨轉有別^三辛一隨自在者智轉辛二隨觀察者智轉

辛三隨無分別智轉

辛一隨自在者智轉

得自在菩薩 由勝解力故 如欲地等成 得定者亦爾

辛二隨觀察者智轉

成就簡擇者 有智得定者 思惟一切法 如義皆顯現

辛三隨無分別智轉

無分別智行 諸義皆不現

己二結成無識

當知無有義 由此亦無識

戊四會釋契經^四 己一標意 己二引經 己三問釋 己四顯答

己一標意

般若波羅蜜多與無分別智，無有差別，

己二引經

攝大乘論 增上慧學分

289

攝大乘論

290

如說：菩薩安住般若波羅蜜多，非處相應，能於所餘波羅蜜多修習圓滿。

己三問釋

云何名為非處相應修習圓滿？

己四顯答^三 庚一標 庚二列

庚一標

謂由遠離五種處故：

庚二列

一、遠離外道我執處故，二、遠離未見真如菩薩分別處故，三、遠離生死涅槃二邊處故，四、遠離唯斷煩惱障生喜足處故，五、遠離不顧有情利益安樂住無餘依涅槃界處故。

戊五釋簡聲聞^二己一問二差別己二答由五相

己一問二差別

聲聞等智與菩薩智有何差別？

己二答由五相^二庚一長行庚二頌

庚一長行^二辛一標數辛二列釋

辛一標數

由五種相應知差別：

辛二列釋^五壬一由無分別差別壬二由非少分差別壬三由無住差別

壬四由畢竟差別壬五由無上差別

壬一由無分別差別

一、由無分別差別，謂於蘊等法無分別故。

壬二由非少分差別

攝大乘論 增上慧學分

291

攝大乘論

292

二、由非少分差別，謂於通達真如，入一切種所知境界，普為度脫一切有情，非少分故。

壬三由無住差別

三、由無住差別，謂無住涅槃為所住故。

壬四由畢竟差別

四、由畢竟差別，謂無餘依涅槃界中無斷盡故。

壬五由無上差別

五、由無上差別，謂於此上無有餘乘勝過此故。

庚二頌

此中有頌：

諸大悲為體 由五相勝智 世出世滿中 說此最高遠

戊六釋妨難^二己一自在無施難己二釋由五因緣

己一自在無施難

若諸菩薩成就如是增上尸羅、增上質多、增上般若功德圓滿。於諸財位得大自在，何故現見有諸有情匱乏財位？

己二釋由五因緣^三庚一長行庚二頌

庚一長行^二辛一別顯辛二總結

辛一別顯

見彼有情於諸財位有重業障故；見彼有情若施財位障生善法故；見彼有情若乏財位厭離現前故；見彼有情若施財位，即為積集不善法因故；見彼有情若施財位，即便作餘無量有情損惱因故。

辛二總結

攝大乘論 增上慧學分

293

攝大乘論

294

是故現見有諸有情匱乏財位。

庚二頌

此中有頌：

見業障現前 積集損惱故 現有諸有情 不感菩薩施

乙九彼果斷分^三丙一結前問後丙二標釋正答

丙一結前問後

如是已說增上慧殊勝，彼果斷殊勝云何可見？

丙二標釋正答^二丁一略標體相丁二廣顯轉依

丁一略標體相^三戊一牒前出體戊二成立其相戊三重釋 一

戊一牒前出體

斷謂菩薩無住涅槃，

戊二成立其相

以捨雜染，不捨生死，二所依止，轉依爲相。

戊三重釋 一一

此中生死，謂依他起性雜染分。涅槃，謂依他起性清淨分。二所依止，謂通二分依他起性。轉依，謂即依他起性對治起時轉捨雜染分，轉得清淨分。

丁二廣顯轉依^二戊 一長行戊二頌

戊 一長行^二己 一略釋六種己 二校量失得

己 一略釋六種^三庚 一標數庚 二列釋

庚 一標數

又此轉依，略有六種：

攝大乘論 彼果斷分

295

攝大乘論

296

庚 二列釋^六辛 一損力益能轉辛 二通達轉辛 三修習轉辛 四果圓滿轉

辛 五下劣轉辛 六廣大轉

辛 一損力益能轉

一、損力益能轉，謂由勝解力聞熏習住故，及由有羞恥，令諸煩惱少分現行、不現行故。

辛 二通達轉

二、通達轉，謂諸菩薩已入大地，於真實非真實、顯現不顯現現前住故，乃至六地。

辛 三修習轉

三、修習轉，謂猶有障，一切相不顯現，真實顯現故，乃至十地。

辛 四果圓滿轉

四、果圓滿轉，謂永無障，一切相不顯現，最清淨真實顯現，於一切相得自在故。

辛 五下劣轉

五、下劣轉，謂聲聞等唯能通達補特伽羅空無我性，一向背生死一向捨生死故。

辛 六廣大轉

六、廣大轉，謂諸菩薩兼通達法空無我性，即於生死見爲寂靜，雖斷雜染而不捨故。

己 二校量失得 庚 一同他過失 庚 二成自功德

庚 一同他過失 辛 一徵 辛 二釋

攝大乘論 彼果斷分

297

攝大乘論

298

辛 一徵

若諸菩薩住下劣轉有何過失？

辛 二釋

不顧一切有情利益安樂事故，違越一切菩薩法故，與下劣乘同解脫故，是爲過失。

庚 二成自功德 辛 一徵 辛 二釋

辛 一徵

若諸菩薩住廣大轉有何功德？

辛 二釋

生死法中以自轉依爲所依止，得自在故；於一切趣示現一切有情之身，於最勝生及三乘中，種種調伏方便善巧安立

所化諸有情故，是為功德。

戊二頌^四己一明染淨分己二釋此轉依己三出能證智己四顯所證果
己一明染淨分

此中有多頌：

諸凡夫覆真 一向顯虛妄 諸菩薩捨妄 一向顯真實

己二釋此轉依

應知顯不顯 真義非真義 轉依即解脫 隨欲自在行

己三出能證智

於生死涅槃 若起平等智 爾時由此證 生死即涅槃

己四顯所證果

由是於生死 非捨非不捨 亦即於涅槃 非得非不得

攝大乘論 彼果斷分

299

攝大乘論

300

乙十彼果智分^二丙一結前問後丙二標釋正答

丙一結前問後

如是已說彼果斷殊勝，彼果智殊勝云何可見？

丙二標釋正答^二丁一略標丁二廣釋

丁一略標^三戊一牒前出體戊二釋成其相

戊一牒前出體

謂由三種佛身，應知彼果智殊勝：一、由自性身，二、由受用身，三、由變化身。

戊二釋成其相^三己一自性身己二受用身己三變化身

己一自性身

此中自性身者，謂諸如來法身，一切法自在轉所依止故。

己二受用身

受用身者，謂依法身，種種諸佛衆會所顯，清淨佛土大乘
法樂爲所受故。

己三變化身

變化身者，亦依法身，從觀史多天宮現沒、受生、受欲、
踰城出家、往外道所修諸苦行、證大菩提、轉大法輪、入
大涅槃故。

丁二廣釋^二 戊一十門分別^{戊二}釋諸妨難

戊一十門分別^{己一} 一喞陀南頌^{己二}長行

己一喞陀南頌

此中說一喞陀南頌：

攝大乘論 彼果智分

301

攝大乘論

302

相證得自在 依止及攝持 差別德甚深 念業明諸佛

己二長行^{庚一}相^{庚二}證得^{庚三}自在^{庚四}依止^{庚五}攝持^{庚六}差別

庚七功德^{庚八}甚深^{庚九}念^{庚十}業

庚一相^{辛二}徵^{辛三}釋

辛一徵

諸佛法身以何爲相？

辛二釋^{壬一}標數^{壬二}別釋

壬一標數

應知法身略有五相：

壬二別釋^{癸一}轉依爲相^{癸二}百法所成爲相^{癸三}無二爲相^{癸四}常住爲相

癸五不可思議爲相

癸一轉依爲相^{子一}列子^{子二}釋

子 一 列

一、轉依為相，

子 二 釋

謂轉滅一切障雜染分依他起性故，轉得解脫一切障於法自在轉現前清淨分依他起性故。

癸 二 白法所成為相 子 一 列 子 二 釋

子 一 列

二、白法所成為相，

子 二 釋 丑 一 標 十 自 在 丑 二 配 釋 一 一

丑 一 標 十 自 在

謂六波羅蜜多圓滿得十自在故。

攝大乘論 彼果智分

3 0 3

攝大乘論

3 0 4

丑 二 配 釋 一 一

此中壽自在、心自在、眾具自在、由施波羅蜜多圓滿故。業自在、生自在，由戒波羅蜜多圓滿故。勝解自在，由忍波羅蜜多圓滿故。願自在，由精進波羅蜜多圓滿故。神力自在，五通所攝，由靜慮波羅蜜多圓滿故。智自在、法自在，由般若波羅蜜多圓滿故。

癸 三 無 二 為 相 子 一 列 子 二 釋

子 一 列

三、無二為相，

子 二 釋 丑 一 無 有 無 相 丑 二 無 有 為 無 為 相 丑 三 無 異 性 一 性 相

丑 一 無 有 無 相

謂有無無二為相，由一切法無所有故，空所顯相是實有故。

丑二無有為無為相

有為無為無二為相，由業煩惱非所為故，自在示現有為相故。

丑三無異性 一性相 寅 一長行 寅 二頌

寅 一長行

異性一性無二為相，由一切佛所依無差別故，無量相續現等覺故。

寅 二頌 卯 一釋無異 一性 卯 二廣非 一多相

卯 一釋無異 一性

此中有二頌：

攝大乘論 彼果智分

305

攝大乘論

306

我執不有故 於中無別依 隨前能證別 故施設有異

卯 二廣非 一多相

種姓異非虛 圓滿無初故 無垢依無別 故非一非多

癸四常住為相 子 一列子 二釋

子 一列

四、常住為相，

子 二釋

謂真如清淨相故，本願所引故，所應作事無竟期故。

癸五不可思議為相 子 一列子 二釋

子 一列

五、不可思議為相，

子 二釋

謂真如清淨自內證故，無有世間喻能喻故，非諸尋思所行處故。

庚 二證得 三 辛 一徵 辛 二釋

辛 一徵

復次，云何如是法身最初證得？

辛 二釋 三 壬 一顯所由 壬 二顯所依 壬 三顯親證

壬 一顯所由

謂緣總相大乘法境無分別智及後得智，五相善修，

壬 二顯所依

於一切地善集資糧，金剛喻定破滅微細難破障故，

攝大乘論 彼果智分

307

攝大乘論

308

壬 三顯親證

此定無間離一切障故得轉依。

庚 二自在 三 辛 一徵 辛 二釋

辛 一徵

復次，法身由幾自在而得自在？

辛 二釋 三 壬 一標數 壬 二列釋

壬 一標數

略由五種：

壬 二列釋 五 癸 一示現自在 癸 二受用自在 癸 三辯說自在 癸 四思自在

癸 五智自在

癸 一示現自在

一、由佛土、自身、相好、無邊音聲、無見頂相自在，由轉色蘊依故。

癸二受用自在

二、由無罪無量廣大樂住自在，由轉受蘊依故。

癸三辯說自在

三、由辯說一切名身句身文身自在，由轉想蘊依故。

癸四思自在

四、由現化、變易、引攝大眾、引攝白法自在，由轉行蘊依故。

癸五智自在

五、由圓鏡、平等、觀察、成所作智自在，由轉識蘊依故。

攝大乘論 彼果智分

309

攝大乘論

310

庚四依止^二辛 一徵^辛 二釋

辛 一徵

復次，法身由幾種處應知依止？

辛 二釋^二壬 一標數^壬 二列釋

壬 一標數

略由三處：

壬 二列釋^三癸 一由佛住^癸 二由受用身^癸 三由變化身

癸 一由佛住^子 一長行列^子 二頌釋

子 一長行列

一、由種種佛住依止，

子 二頌釋^二丑 一標自五喜^丑 二釋五喜相

丑 一標自五喜

此中有二頌：

諸佛證得五性喜 皆由等證自界故
離喜都由不證此 故求喜者應等證

丑二釋五喜相

由能無量及事成 法味義德俱圓滿
得喜最勝無過失 諸佛見常無盡故

癸二由受用身^二子一列子二釋

子一列

一、由種種受用身依止，

子二釋

但為成熟諸菩薩故。

攝大乘論 彼果智分

3 1 1

攝大乘論

3 1 2

癸三由變化身^二子一列子二釋

子一列

三、由種種變化身依止，

子二釋

多為成熟聲聞等故。

庚五攝持^三辛一徵辛二釋辛結

辛一徵

應知法身由幾佛法之所攝持？

辛二釋^二壬一標數壬二列釋

壬一標數

略由六種：

壬二列釋^六癸一由清淨癸二由異熟癸三由安住癸四由自在癸五由言說

癸六由拔濟

癸一由清淨

一、由清淨，謂轉阿賴耶識得法身故。

癸二由異熟

二、由異熟，謂轉色根得異熟智故。

癸三由安住

三、由安住，謂轉欲行等住得無量智住故。

癸四由自在

四、由自在，謂轉種種攝受業自在，得一切世界無礙神通智自在故。

攝大乘論 彼果智分

313

攝大乘論

314

癸五由言說

五、由言說，謂轉一切見聞覺知言說戲論，得令一切有情心喜辯說智自在故。

癸六由拔濟

六、由拔濟，謂轉拔濟一切災橫過失，得拔濟一切有情一切災橫過失智故。

辛三結

應知法身由此所說六種佛法之所攝持。

庚六差別^二辛一釋佛法身辛二例餘二身

辛一釋佛法身^二壬一雙關徵起壬二望義別答

壬一雙關徵起

諸佛法身當言有異？當言無異？

壬 二望義別答

依止、意樂、業無別故，當言無異；無量依身現等覺故，當言有異。

辛 二例餘 二身 三 壬 一受用身 壬 二變化身

壬 一受用身 三 癸 一例同 癸 二別簡

癸 一例同

如說佛法身，受用身亦爾，意樂及業無差別故，當言無異；

癸 二別簡

不由依止無差別故，無量依止差別轉故。

壬 二變化身

攝大乘論 彼果智分

3 1 5

攝大乘論

3 1 6

應知變化身如受用身說。

庚 七功德 三 辛 一徵 辛 二釋

辛 一徵

應知法身幾德相應？

辛 二釋 三 壬 一廣建立 壬 二六義攝

壬 一廣建立 三 癸 一長行標舉 癸 二以頌讚禮

癸 一長行標舉

謂最清淨四無量、解脫、勝處、遍處、無諍、願智、四無礙解、六神通、三十二大士相、八十隨好、四一切相清淨、十力、四無畏、三不護、三念住、拔除習氣、無忘失法、大悲、十八不共佛法、一切相妙智等功德相應。

癸二以頌讚禮^{十六}子一四無量子二解脫勝處遍處子三無諍子四願智
 子五四無礙解子六六神通子七諸相隨好子八四清淨
 子九十力子十四無畏子十一不護念住子十二拔除習氣
 子十三無忘失法子十四大悲子十五十八不共佛法
 子十六一切相妙智

子一四無量

此中有多頌：

憐愍諸有情 起和合遠離 常不捨利樂 四意樂歸禮

子二解脫勝處遍處

解脫一切障 牟尼勝世間 智周遍所知 心解脫歸禮

子三無諍

能滅諸有情 一切惑無餘 害煩惱有染 常哀愍歸禮

攝大乘論 彼果智分

317

攝大乘論

318

子四願智

無功用無著 無礙常寂定 於一切問難 能解釋歸禮

子五四無礙解

於所依能依 所說言及智 能說無礙慧 常善說歸禮

子六六神通

為彼諸有情 故現知言行 往來及出離 善教者歸禮

子七諸相隨好

諸衆生見尊 皆審知善士 暫見便深信 開導者歸禮

子八四清淨

攝受住持捨 現化及變易 等持智自在 隨證得歸禮

子九十力

方便歸依淨 及大乘出離 於此誑衆生 摧魔者歸禮

子十四無畏

能說智及斷 出離能障礙 自他利非餘 外道伏歸禮

子十一不護念住

處衆能伏說 迷離二雜染 無護無忘失 攝御衆歸禮

子十二拔除習氣

遍一切行住 無非圓智事 一切時遍知 實義者歸禮

子十三無忘失法

諸有情利樂 所作不過時 所作常無虛 無忘失歸禮

子十四大悲

攝大乘論 彼果智分

319

攝大乘論

320

晝夜常六返 觀一切世間 與大悲相應 利樂意歸禮

子十五十八不共佛法

由行及由證 由智及由業 於一切二乘 最勝者歸禮

子十六一切相妙智

由三身至得 具相大菩提 一切處他疑 皆能斷歸禮

壬二六義攝二癸一長行癸二頌

癸一長行二子一乘前標義子二結數無上

子一乘前標義

諸佛法身與如是等功德相應，復與所餘自性、因、果、業、相應、轉功德相應，

子二結數無上

是故應知諸佛法身無上功德。

癸二頌

此中有二頌：

尊成實勝義 一切地皆出 至諸衆生上 解脫諸有情
無盡無等德 相應現世間 及衆會可見 非見人天等

庚八甚深^二辛一徵辛二釋

辛一徵

復次，諸佛法身甚深最甚深，此甚深相云何可見？

辛二釋^二壬一以頌別顯壬二長行結列

壬一以頌別顯^十癸一生住業住甚深癸二安立數業甚深癸三現等覺甚深

癸四離欲甚深癸五斷蘊甚深癸六成熟甚深癸七顯現甚深

攝大乘論 彼果智分

321

攝大乘論

322

癸八示現等覺涅槃甚深癸九住甚深癸十顯示自體甚深

癸十一斷煩惱甚深癸十二不可思議甚深

癸一生住業住甚深

此中有多頌：

佛無生爲生 亦無住爲住 諸事無功用 第四食爲食

癸二安立數業甚深

無異亦無量 無數量一業 不堅業堅業 諸佛具三身

癸三現等覺甚深

現等覺非有 一切覺非無 一 一念無量 有非有所顯

癸四離欲甚深

非染非離染 由欲得出離 了知欲無欲 悟入欲法性

癸五斷蘊甚深

諸佛過諸蘊 安住諸蘊中 與彼非一異 不捨而善寂

癸六成熟甚深

諸佛事相雜 猶如大海水 我已現當作 他利無是思

癸七顯現甚深

衆生罪不現 如月於破器 遍滿諸世間 由法光如日

癸八示現等覺涅槃甚深

或現等正覺 或涅槃如火 此未曾非有 諸佛身常故

癸九住甚深

佛於非聖法 人趣及惡趣 非梵行法中 最勝自體住

癸十顯示自體甚深

攝大乘論 彼果智分

323

攝大乘論

324

佛一切處行 亦不行一處 於一切身現 非六根所行

癸十一斷煩惱甚深

煩惱伏不滅 如毒呪所害 留惑至惑盡 證佛一切智

癸十二不可思議甚深

煩惱成覺分 生死爲涅槃 具大方便故 諸佛不思議

壬二長行結列

應知如是所說甚深有十二種：謂生住業住甚深，安立數業甚深，現等覺甚深，離欲甚深，斷蘊甚深，成熟甚深，顯現甚深，示現等覺涅槃甚深，住甚深，顯示自體甚深，斷煩惱甚深，不可思議甚深。

庚九念^二辛 一正念法身辛 二兼顯淨土

辛 一正念法身^二壬 一徵壬^二釋

壬 一徵

若諸菩薩念佛法身，由幾種念應修此念？

壬^二釋^三癸 一長行癸^二頌

癸 一長行^二子 一標數子^二列釋

子 一標數

略說菩薩念佛法身，由七種念應修此念：

子^二列釋^七丑 一法自在轉丑^二由其身常住丑^三由最勝無罪丑^四由無有功用

丑^五由受大富樂丑^六由離諸染污丑^七由能成大事

丑 一法自在轉^二寅 一長行總明寅^二頌更別簡

寅 一長行總明

一者、諸佛於一切法得自在轉，應修此念，於一切世界得

攝大乘論 彼果智分

325

攝大乘論

326

無礙通故。

寅^二頌更別簡

此中有頌：

有情界周遍 具障而闕因 二種決定轉 諸佛無自在

丑^二由其身常住

一者、如來其身常住，應修此念，真如無間解脫垢故；

丑^三由最勝無罪

三者、如來最勝無罪，應修此念，一切煩惱及所知障並離繫故；

丑^四由無有功用

四者、如來無有功用，應修此念，不作功用一切佛事無休

息故；

丑五由受大富樂

五者、如來受大富樂，應修此念，清淨佛土大富樂故；

丑六由離諸染污

六者、如來離諸染污，應修此念，生在世間一切世法不能染故；

丑七由能成大事

七者、如來能成大事，應修此念，示現等覺般涅槃等，一切有情未成熟者能令成熟，已成熟者令解脫故。

癸二頌^二子一顯七圓滿子二勸應修念

子一顯七圓滿

攝大乘論 彼果智分

327

攝大乘論

328

此中有二頌：

圓滿屬自心 具常住清淨 無功用能施 有情大法樂
遍行無依止 平等利多生

子二勸應修念

一切佛智者 應修一切念

辛二兼顯淨土^二壬一廣淨土相^二釋其受用

壬一廣淨土相^二癸一徵癸二釋

癸一徵

復次，諸佛清淨佛土相，云何應知？

癸二釋^二子一引經序說功德子二釋成十八圓滿

子一引經序說功德

如菩薩藏百千契經序品中說，謂：薄伽梵住最勝光曜七寶莊嚴放大光明普照一切無邊世界，無量方所妙飾間列，周圓無際其量難測，超過三界所行之處，勝出世間善根所起，最極自在淨識爲相，如來所都，諸大菩薩衆所雲集，無量天、龍、藥叉、健達縛、阿素洛、揭路荼、緊捺洛、莫呼洛伽、人、非人等常所翼從，廣大法味喜樂所持，作諸衆生一切義利，蠲除一切煩惱災橫，遠離衆魔，過諸莊嚴如來莊嚴之所依處，大念慧行以爲遊路，大止妙觀以爲所乘，大空無相無願解脫爲所入門，無量功德衆所莊嚴，大寶花王之所建立大宮殿中。

子二釋成十八圓滿

攝大乘論 彼果智分

329

攝大乘論

330

如是現示清淨佛土顯色圓滿，形色圓滿，分量圓滿，方所圓滿，因圓滿，果圓滿，主圓滿，輔翼圓滿，眷屬圓滿，住持圓滿，事業圓滿，攝益圓滿，無畏圓滿，住處圓滿，路圓滿，乘圓滿，門圓滿，依持圓滿。

壬二釋其受用

復次，受用如是清淨佛土，一向淨妙，一向安樂，一向無罪，一向自在。

庚十業^二辛 一標釋五業辛 二釋其平等

辛 一標釋^五業二壬 一標數壬二列釋

壬 一標數

復次，應知如是諸佛法界，於一切時能作五業：

壬二列釋^五癸一救濟災橫癸二救濟惡趣癸三救濟非方便癸四救濟薩迦耶
癸五救濟乘

癸一救濟災橫

一者、救濟一切有情災橫爲業，於暫見時便能救濟盲聾狂
等諸災橫故；

癸二救濟惡趣

一者、救濟惡趣爲業，拔諸有情出不善處置善處故；

癸三救濟非方便

三者、救濟非方便爲業，令諸外道捨非方便求解脫行，置
於如來聖教中故；

癸四救濟薩迦耶

攝大乘論 彼果智分

331

攝大乘論

332

四者、救濟薩迦耶爲業，授與能超三界道故；

癸五救濟乘

五者、救濟乘爲業，拯拔欲趣餘乘菩薩，及不定種性諸聲
聞等，安處令修大乘行故。

辛二釋其平等^三壬一長行標略壬二頌釋因緣

壬一長行標略

於此五業，應知諸佛業用平等。

壬二頌釋因緣

此中有頌：

因依事性行 別故許業異 世間此力別 無故非導師

戊二釋諸妨難^八己一釋說一乘己二釋同時有多佛

己三釋佛畢竟涅槃及不涅槃己四釋受用身非自性身

己五釋變化身非自性身己六釋二身常

己七釋佛化身非畢竟住己八釋求佛果應作功用

己一釋說一乘^三庚一長行問起庚二以頌答釋

庚一長行問起

若此功德圓滿相應諸佛法身，不與聲聞獨覺乘共，以何意趣佛說一乘？

庚二以頌答釋^三辛一略辨所為辛二廣別意趣

辛一略辨所為

此中有二頌：

為引攝一類 及任持所餘 由不定種性 諸佛說一乘

辛二廣別意趣

攝大乘論 彼果智分

333

攝大乘論

334

法無我解脫 等故性不同 得一意樂化 究竟說一乘

己二釋同時有多佛^三庚一長行問起庚二以頌答釋

庚一長行問起

如是諸佛同一法身，而佛有多，何緣可見？

庚二以頌答釋

此中有頌：

一界中無二 同時無量圓 次第轉非理 故成有多佛

己三釋佛畢竟涅槃及不涅槃^三庚一長行問起庚二以頌答釋

庚一長行問起

云何應知於法身中佛非畢竟入於涅槃？亦非畢竟不入涅槃？

庚二以頌答釋

此中有頌：

一切障脫故 所作無竟故 佛畢竟涅槃 畢竟不涅槃

己四釋受用身非自性身^三庚一徵庚二釋庚三結

庚一徵

何故受用身非即自性身？

庚二釋^三辛一標由六因辛二一一別列

辛一標由六因

由六因故：

辛二一一別列

一、色身可見故，二、無量佛衆會差別可見故，三、隨勝

攝大乘論 彼果智分

335

攝大乘論

336

解見自性不定可見故，四、別別而見自性變動可見故，五、菩薩聲聞及諸天等種種衆會間雜可見故，六、阿賴耶識與諸轉識轉依非理可見故。

庚三結

佛受用身即自性身，不應道理。

己五釋變化身非自性身^二庚一徵庚二釋

庚一徵

何因變化身非即自性身？

庚二釋^三辛一標由八因辛二隨應別釋

辛一標由八因

由八因故。

辛 二隨應別釋^六 壬 一釋初二因 壬二釋三四因 壬三釋第五因 壬四釋第六因
壬五釋第七因 壬六釋第八因

壬 一釋初二因

謂諸菩薩從久遠來，得不退定，於觀史多及人中生，不應道理。

壬二釋三四因

又諸菩薩從久遠來，常憶宿住，書算數印工巧論中及於受用欲塵行中不能正知，不應道理。

壬三釋第五因

又諸菩薩從久遠來，已知惡說、善說法教，往外道所不應道理。

攝大乘論 彼果智分

337

攝大乘論

338

壬四釋第六因

又諸菩薩從久遠來，已能善知三乘正道，修邪苦行不應道理。

壬五釋第七因^二 癸 一長行正釋 癸二頌更顯成

癸 一長行正釋^三 子 一標過子 二縱難子 三斥顯

子 一標過

又諸菩薩捨百拘胝諸瞻部洲，但於一處成等正覺，轉正法輪，不應道理。

子 二縱難^三 丑 一縱丑 二難

丑 一縱

若離示現成等正覺，唯以化身於所餘處施作佛事，

丑 二難

即應但於觀史多天成等正覺，何不施設遍於一切瞻部洲中同時佛出？

子 三斥顯 丑 一斥他 丑 二顯自

丑 一斥他

既不施設，無教無理。

丑 二顯自 寅 一釋通契經 寅 二舉其因喻

寅 一釋通契經

雖有多化，而不違彼無一如來出現世言；

寅 二舉其因喻

由一四洲攝世界故，如一輪王不同出世。

攝大乘論 彼果智分

339

攝大乘論

340

癸 二頌更顯成

此中有頌：

佛微細化身 多處胎平等 為顯一切種 成等覺而轉

壬 六釋第八因

為欲利樂一切有情，發願修行證大菩提，畢竟涅槃不應道理，願行無果成過失故。

己 六釋 一身常 庚 一難 庚 二釋

庚 一難

佛受用身及變化身，既是無常，云何經說如來身常？

庚 二釋 辛 一由所依 辛 二由密意

辛 一由所依

此二所依法身常故。

辛二由密意^三壬一顯因壬二舉喻壬三合法

壬一顯因

又等流身及變化身，以恒受用無休廢故，數數現化不永絕故；

壬二舉喻

如常受樂，如常施食，

壬三合法

如來身常應知亦爾。

己七釋佛化身非畢竟住^三庚一長行庚二頌

庚一長行^三辛一標由六因辛二一一別釋

攝大乘論 彼果智分

3 4 1

攝大乘論

3 4 2

辛一標由六因

由六因故，諸佛世尊所現化身非畢竟住：

辛二一一別釋

一、所作究竟，成熟有情已解脫故；二、為令捨離不樂涅槃，為求如來常住身故；三、為令捨離輕毀諸佛，令悟甚深正法教故；四、為令於佛深生渴仰，恐數見者生厭怠故；五、令於自身發動精進，知正說者難可得故；六、為諸有情極速成熟，令自精進不捨輓故。

庚二頌^三辛一攝前六因辛二結非常住

辛一攝前六因

此中有二頌：

由所作究竟 捨不樂涅槃 離輕毀諸佛 深生於渴仰

辛 二結非常住

內自發正勤 爲極速成熟 故許佛化身 而非畢竟住

己 八釋求佛果應作功用^二庚 一長行設難庚 二以頌顯釋

庚 一長行設難

諸佛法身，無始時來無別無量，不應爲得更作功用？

庚 二以頌顯釋

此中有頌：

佛得無別無量因 有情若捨勤功用

證得恒時不成因 斷如是因不應理

甲 三結指釋竟分

攝大乘論 彼果智分

343

攝大乘論

344

《阿毘達磨大乘經》中《攝大乘品》，我阿僧伽略釋究竟。